

**Świadectwo operatora łączności
dalekiego zasięgu (GMDSS) w
służbie radiokomunikacyjnej
morskiej i żeglugi śródlądowej**

Zestaw pytań do testów wyboru

Zaznaczona poprawna odpowiedź

REGULAMINY STOSOWANE W SŁUŻBIE RADIOKOMUNIKACYJNEJ MORSKIEJ

1. Zgodnie z kolejnością pierwszeństwa łączności
 - A. łączność ostrzegawcza ma pierwszeństwo przed łącznością pilną
 - B. łączność ostrzegawcza ma pierwszeństwo przed łącznością publiczną
 - C. łączność pilna ma pierwszeństwo przed łącznością w niebezpieczeństwie
2. Łączność publiczna to łączność
 - A. dla uzyskania porady medycznej
 - B. pomiędzy stacją statkową i stacją portową
 - C. do przekazywania ostrzeżeń
3. W obszarach morskich, stacja nadbrzeżna to stacja prowadząca łączność:
 - A. kontroli ruchu portowego
 - B. tylko ruchu statków
 - C. publiczna statek-ład, ład-statek
4. Ratowniczy Ośrodek Koordynacyjny odpowiedzialny jest za
 - A. prowadzenie łączności na miejscu akcji ratowniczej
 - B. przygotowanie służb uczestniczących w akcjach SAR
 - C. kierowanie akcją ppoż. w porcie.
5. Fala radiowa o częstotliwości 6 MHz ma długość
 - A. 40 m
 - B. 50 m
 - C. 60 m
8. Morski zakres VHF obejmuje częstotliwości
 - A. 10 ÷ 30 MHz
 - B. 156 ÷ 174 MHz
 - C. 10 ÷ 300 kHz
9. Morski zakres T obejmuje częstotliwości
 - A. 10 ÷ 30 MHz
 - B. 1605 ÷ 4000 kHz
 - C. 10 ÷ 300 kHz
10. Morski zakres U obejmuje częstotliwości

A. 4000 ÷ 27500 kHz

B. 300 ÷ 3000 kHz

C. 6 ÷ 30 MHz

11. Morski zakres V obejmuje częstotliwości

A. 10 ÷ 30 MHz

B. 300 ÷ 3000 kHz

C. 156 ÷ 174 MHz

12. Dla emisji J3E częstotliwość nośna jest mniejsza od częstotliwości przydzielonej o

A. 1,5 kHz

B. 2 kHz

C. 2,5 kHz

13. Dla emisji J3E niezbędna szerokość pasma wynosi

A. 2 kHz

B. 2,7 kHz

C. 3 kHz

14. Emisja J3E to emisja

A. z dwuwstęgową modulacją amplitudy

B. analogowa

C. z jednowstęgową modulacją częstotliwości

15. Emisja G3E to emisja

A. z modulacją fazy

B. cyfrowa

C. z jednowstęgową modulacją amplitudy

16. Emisja SSB to emisja

A. z dwuwstęgową modulacją amplitudy

B. analogowa

C. cyfrowa

17. Emisję J3E należy stosować w zakresie częstotliwości

A. VHF

B. HF

C. UHF

18. Emisję G3E należy stosować w zakresie częstotliwości
- A. LF
 - B. HF
 - C. VHF
19. Emisję J3E należy stosować w zakresie częstotliwości
- A. T
 - B. X
 - C. V
20. W morskim zakresie częstotliwości T można stosować emisje
- A. G3E
 - B. J3E
 - C. F1B
21. W morskim zakresie częstotliwości U można stosować emisje
- A. J3E
 - B. H3E
 - C. G3B
22. Simpleks to sposób pracy w kanale radiowym przy którym
- A. nadawanie jest możliwe jednocześnie w obu kierunkach łączności
 - B. obie stacje pracują simpleksem wykorzystując kanał duplexowy
 - C. nadawanie jest możliwe jedynie na zmianę w każdym kierunku łączności
23. Semiduplex to sposób pracy w kanale radiowym przy którym
- A. nadawanie jest możliwe jednocześnie w obu kierunkach łączności
 - B. nadawanie jest możliwe jedynie na zmianę w każdym kierunku łączności
 - C. jedna stacja pracuje simpleksem a druga duplexem
24. Duplex to sposób pracy w kanale radiowym przy którym
- A. nadawanie jest możliwe jednocześnie w obu kierunkach łączności
 - B. nadawanie jest możliwe jedynie na zmianę w każdym kierunku łączności
 - C. jedna stacja pracuje simpleksem a druga duplexem
25. Kanał simpleksowy to kanał w którym
- A. nadajemy i odbieramy na tej samej częstotliwości
 - B. tylko nadajemy na określonej częstotliwości
 - C. tylko odbieramy na określonej częstotliwości

26. Kanał dwupięsowy to kanał w którym
- A. nadajemy i odbieramy na tej samej częsotliwości
 - B. tylko nadajemy na określonej częsotliwości
 - C. nadajemy i odbieramy na różnych częsotliwościach
27. Częsotliwość 2182 kHz przeznaczona jest
- A. tylko do korespondencji w niebezpieczeństwie
 - B. tylko do korespondencji bezpieczeństwa
 - C. do korespondencji w niebezpieczeństwie i bezpieczeństwa
28. Kanał 16 VHF jest kanałem
- A. simpleksowym
 - B. dwuczęsotliwościowym
 - C. dwupięsowym
29. Kanał 6 VHF jest kanałem
- A. simpleksowym
 - B. dwuczęsotliwościowym
 - C. dwupięsowym
30. Kanał 15 VHF jest kanałem
- A. simpleksowym
 - B. dwuczęsotliwościowym
 - C. dwupięsowym
31. Kanał 13 VHF jest kanałem
- A. dwupięsowym
 - B. dwuczęsotliwościowym
 - C. simpleksowym
32. Kanał 70 VHF jest kanałem
- A. simpleksowym
 - B. dwupięsowym
 - C. dwuczęsotliwościowym
33. Do wywołań ogólnych DSC można stosować
- A. częsotliwość 2182 kHz
 - B. częsotliwość 8414,5 kHz
 - C. kanał 70 VHF

34. Do wywołań międzystatkowych DSC można stosować
- A. częstotliwość 2177 kHz
 - B. częstotliwość 8414,5 kHz
 - C. kanał 26 VHF
35. Znak wywoławczy stacji statkowej to identyfikacja stosowana w łączności
- A. między stacjami nadbrzeżnymi
 - B. radiotelefonicznej
 - C. DSC
37. Znak wywoławczy stacji statkowej to identyfikacja przyznawana
- A. przez właściciela jednostki
 - B. tylko do łączności bezpieczeństwa
 - C. przez administrację krajową z międzynarodowej serii znaków wywoławczych
38. Obszar morza A4 to obszar
- A. obejmujący europejskie wody morskie
 - B. obejmujący wody oceaniczne
 - C. obejmujący wody morskie poza obszarami A1, A2 i A3
39. Obszar morza w którym zapewniona jest pewna łączność DSC i radiotelefoniczna, przynajmniej z jedną stacją brzegową VHF to obszar
- A. AOR
 - B. A3
 - C. A1
40. Obszar morza w którym zapewniona jest pewna łączność DSC i radiotelefoniczna, przynajmniej z jedną stacją brzegową MF to obszar
- A. AOR
 - B. A3
 - C. A2
41. Obszar morza w którym zapewniona jest pewna łączność w systemie INMARSAT to obszar
- A. AOR
 - B. A3
 - C. A1
42. Ratowniczy Ośrodek Koordynacyjny oznacza się skrótem

- A. RSC
- B. OSC
- C. RCC

44. Stację nadbrzeżną zaangażowaną w akcję SAR oznacza się skrótem

- A. RSC
- B. OSC
- C. CRS

45. Jednostkę koordynującą poszukiwanie i ratowanie oznacza się skrótem

- A. RSC
- B. OSC
- C. RCC

46. Zalecanymi częstotliwościami/kanałami do łączności w akcjach SAR są

- A. 2187,5 kHz
- B. kanał 16 VHF
- C. kanał 26 VHF

47. Alarmowanie DSC w niebezpieczeństwie to

- A. krótkie zawiadomienie nadane przez stację zagrożoną na kanale 16 VHF
- B. krótkie zawiadomienie nadane przez stację zagrożoną na kanale 70 VHF
- C. krótkie zawiadomienie nadane przez stację zagrożoną na częstotliwości 2182 kHz

48. Alarmowanie w niebezpieczeństwie zawiera

- A. identyfikację i pozycję jednostki zagrożonej
- B. identyfikację, pozycję jednostki zagrożonej i liczbę osób na pokładzie jednostki
- C. znak wywoławczy, pozycję jednostki zagrożonej i liczbę rannych

49. Alarmowanie w niebezpieczeństwie może być nadane za pomocą

- A. radiotelefonii na kanale 16 VHF
- B. DSC
- C. radiotelefonii na kanale 6 VHF

50. Alarmowanie w niebezpieczeństwie DSC adresowane jest

- A. jedynie do najbliższej stacji nadbrzeżnej
- B. do wszystkich stacji

- C. jedynie do najbliższej stacji statkowej
51. Operator stacji statkowej po odbiorze pośredniego alarmowania DSC nadanego przez stację nadbrzeżną powinien
- A. potwierdzić odbiór za pomocą DSC
 - B. potwierdzić odbiór za pomocą radiotelefonii
 - C. tylko dokonać zapisu w dzienniku radiowym
52. Operator stacji statkowej może nadać pośrednie alarmowanie w niebezpieczeństwie w sytuacji gdy
- A. jednostka zagrożona sama nie jest w stanie nadać alarmowania
 - B. tylko na prośbę stacji zagrożonej
 - C. jest w stanie sam udzielić pomocy
53. Operator stacji statkowej może nadać pośrednie alarmowanie DSC po odbiorze alarmowania DSC w zakresie VHF
- A. nigdy nie wolno mu tego uczynić
 - B. tylko na prośbę stacji zagrożonej
 - C. gdy osoba odpowiedzialna za jednostkę uzna, iż wymagana jest dalsza pomoc dla jednostki zagrożonej
54. Operator stacji statkowej może nadać pośrednie alarmowanie DSC po odbiorze alarmowania DSC w zakresie MF
- A. nigdy nie wolno mu tego uczynić
 - B. tylko na prośbę stacji zagrożonej
 - C. gdy osoba odpowiedzialna za jednostkę uzna, iż wymagana jest dalsza pomoc dla jednostki zagrożonej
55. Operator stacji statkowej może nadać pośrednie alarmowanie DSC po odbiorze alarmowania DSC w zakresie HF
- A. nigdy nie wolno mu tego uczynić
 - B. tylko na prośbę stacji zagrożonej
 - C. ale kierując je do wybranej stacji nadbrzeżnej
56. W zakresie VHF, operator stacji statkowej może nadać potwierdzenie odbioru alarmowania DSC za pomocą DSC
- A. po 3 minutach od odebrania alarmowania
 - B. po 4 minutach od odebrania alarmowania

C. po 5 minutach od odebrania alarmowania i powiadomieniu o tym stacji nadbrzeżnej

57. W zakresie MF, operator stacji statkowej może nadać potwierdzenie odbioru alarmowania DSC za pomocą DSC

A. po 3 minutach od odebrania alarmowania

B. po 5 minutach od odebrania alarmowania i powiadomieniu o tym stacji nadbrzeżnej

C. po 4 minutach od odebrania alarmowania

58. W zakresie HF, operator stacji statkowej może nadać potwierdzenie odbioru alarmowania DSC za pomocą DSC

A. po 3 minutach od odebrania alarmowania

B. po 5 minutach od odebrania alarmowania i powiadomieniu o tym stacji nadbrzeżnej

C. nigdy nie wolno mu tego uczynić

59. W zakresie VHF, operator stacji statkowej może nadać potwierdzenie odbioru alarmowania DSC za pomocą

A. tylko DSC

B. radiotelefonii lub DSC

C. tylko radiotelefonii

60. W zakresie MF, operator stacji statkowej może nadać potwierdzenie odbioru alarmowania DSC za pomocą

A. tylko DSC

B. radiotelefonii lub DSC

C. tylko radiotelefonii

61. W zakresie HF, operator stacji statkowej może nadać potwierdzenie odbioru alarmowania DSC za pomocą

A. tylko DSC

B. nigdy nie wolno mu tego uczynić

C. radiotelefonii lub DSC

62. Operator stacji nadbrzeżnej może nadać potwierdzenie odbioru alarmowania DSC za pomocą

A. tylko DSC

- B. radiotelefonii lub DSC
C. tylko radiotelefonii
63. Przed każdym wywołaniem poprzedzającym korespondencje w niebezpieczeństwie należy użyć sygnału niebezpieczeństwa
- A. PAN PAN
B. MAYDAY
C. MAYDAY MAYDAY MAYDAY
64. Stację zakłócającą korespondencję w niebezpieczeństwie może uciszać
- A. tylko RCC
B. każda stacja statkowa i nadbrzeżna
C. OSC
65. Sygnałem uciszania stacji zakłócającej korespondencje w niebezpieczeństwie jest sygnał
- A. PAN PAN
B. SEELONCE MAYDAY
C. MAYDAY
66. Informację o zakończeniu korespondencji w niebezpieczeństwie może nadać
- A. tylko RCC
B. każda stacja statkowa i nadbrzeżna
C. OSC
67. Sygnałem zakończenia korespondencji w niebezpieczeństwie jest sygnał
- A. PAN PAN
B. SEELONCE MAYDAY
C. SEELONCE FEENEE
68. Korespondencją na miejscu akcji ratunkowej kieruje
- A. RCC
B. wyłącznie stacja nadbrzeżna
C. OSC
69. Korespondencją koordynacyjną SAR kieruje
- A. RCC
B. OSC
C. jedynie stacja nadbrzeżna

70. Łączność pilną stosuje się dla uzyskania
- A. porady i pomocy medycznej
 - B. jedynie pomocy medycznej
 - C. ostrzeżeń meteorologicznych
71. Wywołanie pilne DSC można nadać na częstotliwości/kanale
- A. 2182 kHz
 - B. 2187,5 kHz
 - C. kanale 16 VHF
72. Wywołanie pilne DSC powinno zawierać kategorię
- A. URGENCY
 - B. SAFETY
 - C. DISTRESS
73. Przy braku potwierdzenia odbioru wywołania pilnego DSC do jednej stacji, może być ono powtórzone po
- A. 3 a następnie 10 minutach
 - B. 5 a następnie 10 minutach
 - C. 5 a następnie 15 minutach
74. Radiotelefonicznym sygnałem pilności jest sygnał
- A. URGENCY
 - B. PAN PAN
 - C. DISTRESS
75. W radiotelefonii sygnał pilności wymawia się
- A. 1 raz
 - B. 2 razy
 - C. 3 razy
76. Łączność ostrzegawczą stosuje się dla nadania
- A. porady medycznej
 - B. pomocy medycznej
 - C. ostrzeżeń
77. Wywołanie ostrzegawcze DSC można nadać na częstotliwości/kanale
- A. 2182 kHz
 - B. 2187,5 kHz

C. kanale 16 VHF

78. Wywołanie ostrzegawcze DSC powinno zawierać kategorie

A. URGENCY

B. SAFETY

C. DISTRESS

79. Radiotelefonicznym sygnałem ostrzegawczy jest sygnał

A. URGENCY

B. PAN PAN

C. SECURITE

80. W radiotelefonii sygnał ostrzegawczy wymawia się

A. 1 raz

B. 2 razy

C. 3 razy

81. Jeżeli terminal systemu Inmarsat-C nie jest podłączona do urządzeń nawigacyjnych, operator powinien wprowadzać do SES aktualną pozycję statku co najmniej

A. co 1 godzinę

B. 2 razy na dobę

C. co 4 godziny

82. Alarmowanie nadane za pomocą SES systemu Inmarsat-C zawiera informację o

A. pozycji jednostki, rodzaju niebezpieczeństwa i liczbie członków załogi

B. identyfikacji i pozycji jednostki oraz rodzaju niebezpieczeństwa

C. stanie pogody i morza oraz pozycji jednostki

83. W zakresie VHF, radiotelefoniczne wezwanie w niebezpieczeństwie powinno być nadane na kanale

A. 13

B. 16

C. 6

84. Wezwanie w niebezpieczeństwie nadane na kanale 16 VHF powinno rozpoczynać się od wywołania zawierającego sygnał niebezpieczeństwa MAYDAY wymówiony

A. 1 raz

B. 2 razy

C. 3 razy

85. Zawiadomienie w niebezpieczeństwie nadane na kanale 16 VHF powinno rozpoczynać się od sygnału niebezpieczeństwa MAYDAY wymówionego
- A. 1 raz
 - B. 2 razy
 - C. 3 razy
86. Potwierdzenie odbioru zawiadomienia w niebezpieczeństwie nadanego na kanale 16 VHF powinno być nadane na kanale
- A. 13
 - B. 26
 - C. 16
87. Potwierdzenie odbioru zawiadomienia w niebezpieczeństwie nadane na kanale 16 VHF powinno rozpoczynać się od sygnału niebezpieczeństwa MAYDAY wymówionego
- A. 1 raz
 - B. 2 razy
 - C. 3 razy
88. Nadanie radiotelefonicznego zawiadomienia o niebezpieczeństwie przez stację w nim nie będącą powinno być poprzedzone sygnałem
- A. MAYDAY
 - B. MAYDAY MAYDAY MAYDAY
 - C. MAYDAY RELAY
89. Sygnał pilności PAN PAN należy stosować przed wywołaniem dotyczącym
- A. wypadnięcia człowieka za burtę
 - B. uzyskania porady medycznej
 - C. uzyskania informacji o pogodzie
90. Jeżeli stacja statkowa VHF nie posiada urządzenia DSC, wywołanie pilne (PAN PAN) powinno być nadane na kanale
- A. 12
 - B. 6
 - C. 16
91. Sygnał ostrzegawczy SECURITE należy stosować przed wywołaniem dotyczącym
- A. wypadnięcia człowieka za burtę

B. uzyskania porady medycznej

C. nadania ostrzeżenia

92. Jeżeli stacja statkowa VHF nie posiada urządzenia DSC, wywołanie ostrzegawcze (SECURITE) powinno być nadane na kanale

A. 12

B. 6

C. 16

Ochrona częstotliwości do łączności w niebezpieczeństwie i dla zapewnienia bezpieczeństwa

93. Kanał 75 VHF jest kanałem

A. do łączności w niebezpieczeństwie

B. zabronionym dla zwykłej łączności publicznej

C. bezpieczeństwa

94. Kanał 76 VHF jest kanałem

A. do łączności w niebezpieczeństwie

B. zabronionym dla zwykłej łączności publicznej

C. bezpieczeństwa

95. Kanał 15 VHF w pierwszej kolejności jest kanałem

A. do łączności w niebezpieczeństwie

B. zabronionym dla łączności publicznej

C. do łączności wewnątrzstatkowej z mocą zredukowaną do 1 W

96. Kanał 17 VHF w pierwszej kolejności jest kanałem

A. do łączności wewnątrzstatkowej z mocą zredukowaną do 1 W

B. zabronionym dla łączności publicznej

C. do łączności w niebezpieczeństwie

97. Kanał 13 VHF w pierwszej kolejności jest kanałem

A. do łączności związanej z bezpieczeństwem żeglugi

B. zabronionym dla łączności publicznej

C. wyłącznie do łączności międzystatekowej z mocą zredukowaną do 1 W

98. Kanał 6 VHF w pierwszej kolejności jest kanałem

A. do łączności związanej z bezpieczeństwem żeglugi

B. zabronionym dla łączności publicznej

C. do łączności SAR z samolotami

99. Kanał 16 VHF w pierwszej kolejności jest kanałem

A. do łączności w niebezpieczeństwie

B. zabronionym dla łączności publicznej

C. do łączności międzystatkowej z mocą zredukowaną do 1 W

100. Kanał 70 VHF w pierwszej kolejności jest kanałem

A. do łączności związanej z bezpieczeństwem żeglugi

B. zabronionym dla łączności publicznej

C. do alarmowania w niebezpieczeństwie

101. Gdy jednostka jest w morzu, testowanie urządzenia VHF DSC powinno być przeprowadzone

A. codziennie

B. raz w tygodniu

C. raz w miesiącu

102. Testowanie „zewnątrzne” urządzenia DSC powinno być przeprowadzane w zakresie

A. VHF

B. HF

C. UHF

103. Testowanie „zewnątrzne” urządzenia DSC w zakresie VHF powinno być przeprowadzane

A. codziennie

B. raz w tygodniu

C. zabronione jest takie testowanie

104. Testowanie „zewnątrzne” urządzenia DSC w zakresie MF powinno być przeprowadzane

A. codziennie

B. raz w tygodniu

C. zabronione jest takie testowanie

105. Testowanie „zewnątrzne” urządzenia DSC w zakresie HF powinno być przeprowadzane

A. codziennie

B. co dwa tygodnie

C. raz w tygodniu

106. W zakresie VHF, odwołanie fałszywego alarmowania DSC powinno być nadane na kanale

A. 13

B. 70

C. 16

107. W zakresie MF, odwołanie fałszywego alarmowania DSC powinno być nadane na częstotliwości

A. 2187,5 kHz

B. kanale 16 VHF

C. 2182 kHz

108. W zakresie HF, odwołanie fałszywego alarmowania DSC powinno być nadane na częstotliwości

A. radiotelefonicznej, skojarzonej z częstotliwością na której nadano fałszywe alarmowanie

B. kanale 16 VHF

C. 2174,5 kHz

109. Odwołanie fałszywego alarmowania nadanego za pomocą DSC powinno być skierowane

A. do najbliższej stacji nadbrzeżnej

B. do najbliższej stacji statkowej

C. do wszystkich stacji

110. Odwołanie fałszywego alarmowania nadanego za pomocą EPIRB powinno być skierowane do

A. stacji nadbrzeżnej

B. najbliższej stacji statkowej

C. wszystkich stacji

111. Odwołanie fałszywego alarmowania nadanego za pomocą Inmarsat-C powinno być skierowane do

A. zaprogramowanej naziemnej stacji nadbrzeżnej (CES)

B. najbliższej stacji statkowej

- C. wszystkich stacji
112. Odwołując fałszywe alarmowanie nadane za pomocą Inmarsat-C należy użyć priorytetu
- A. URGENCY
 - B. SAFETY
 - C. DISTRESS
113. Kanał 70 VHF może być wykorzystany do nadania
- A. alarmowania w niebezpieczeństwie
 - B. wywołania radiotelefonicznego
 - C. wyłącznie wywołania pilnego
114. Częstotliwość DSC 2187,5 kHz może być wykorzystana do nadania
- A. alarmowania w niebezpieczeństwie
 - B. wywołania radiotelefonicznego stacji nadbrzeżnej
 - C. wyłącznie wywołania pilnego
115. Nadając wywołanie publiczne DSC należy wybrać priorytet (kategorie)
- A. DISTRESS
 - B. URGENCY
 - C. ROUTINE
116. Stacja statkowa nadając wywołanie publiczne DSC do innej stacji statkowej powinna użyć częstotliwości/kanału
- A. 70 VHF
 - B. 2182 kHz
 - C. 2187,5 kHz
117. Stacja statkowa nadając wywołanie publiczne DSC do innej stacji statkowej
- A. zawsze powinna podać częstotliwość/kanał roboczy
 - B. nie powinna podawać częstotliwości/kanału roboczego
 - C. może podać częstotliwość/kanał roboczy
118. Stacja statkowa nadając wywołanie publiczne DSC do stacji nadbrzeżnej
- A. powinna podać częstotliwość/kanał roboczy
 - B. nie powinna podawać częstotliwości/kanału roboczego
 - C. może podać częstotliwość/kanał roboczy

119. Po przejściu na kanał roboczy, łączność inicjuje
- A. stacja wywołująca za pomocą DSC
 - B. zawsze stacja wywoływana za pomocą DSC
 - C. stacja wywoływana za pomocą DSC jeżeli tak podano w wywołaniu DSC
120. Stacja statkowa nadając wywołanie publiczne do innej stacji statkowej może użyć częstotliwości/kanału
- A. 2187,5 kHz
 - B. 70 VHF
 - C. 26 VHF
121. Stacja statkowa nadając wywołanie publiczne do stacji nadbrzeżnej może użyć częstotliwości/kanału
- A. 2187,5 kHz
 - B. 70 VHF
 - C. 17 VHF
122. Radiotelefoniczne wywołanie publiczne w zakresie VHF powinno mieć formę
- A. nazwa stacji wywoływanej /1x This is nazwa stacji wywołującej /2x
 - B. nazwa stacji wywoływanej /1x This is nazwa stacji wywołującej /3x
 - C. nazwa stacji wywoływanej /2x This is nazwa stacji wywołującej /2x
123. Radiotelefoniczne wywołanie publiczne w zakresie MF może mieć formę
- A. nazwa stacji wywoływanej /1x This is nazwa stacji wywołującej /2x
 - B. nazwa stacji wywoływanej /4x This is nazwa stacji wywołującej /4x
 - C. nazwa stacji wywoływanej /4x This is nazwa stacji wywołującej /2x
124. Radiotelefoniczne wywołanie publiczne w zakresie HF może mieć formę
- A. nazwa stacji wywoływanej /4x This is nazwa stacji wywołującej /4x
 - B. nazwa stacji wywoływanej /1x This is nazwa stacji wywołującej /2x
 - C. nazwa stacji wywoływanej /2x This is nazwa stacji wywołującej /4x
125. Wywołanie i odpowiedź na wywołanie publiczne na kanale 16 VHF nie powinny przekraczać
- A. 1 minuty
 - B. 2 minut
 - C. 3 minut

126. Stacja statkowa VHF, gdy znajduje się w morzu, powinna utrzymywać ciągły nasłuch radiowy na kanałach
- A. 26
 - B. 70
 - C. 6
127. Stacja statkowa VHF, gdy znajduje się w morzu, powinna utrzymywać ciągły nasłuch radiowy na kanałach/częstotliwościach
- A. 16 VHF
 - B. 17 VHF
 - C. 6 VHF
129. W łączności stacji statkowej ze stacją nadbrzeżną, o przebiegu korespondencji decyduje
- A. stacja statkowa
 - B. RCC
 - C. stacja nadbrzeżna
130. Wykaz korespondencji (Traffic list) nadawany jest przez
- A. stację statkową
 - B. RCC
 - C. stację nadbrzeżną
131. Jeżeli wywoływana stacja nie odpowiada na wywołanie publiczne DSC, kolejne można powtórzyć po
- A. 3 minutach
 - B. 5 minutach
 - C. 8 minutach
132. Jeżeli wywoływana stacja nie odpowiada na radiotelefoniczne wywołanie publiczne, kolejne można powtórzyć po
- A. 3 minutach
 - B. 5 minutach
 - C. 2 minutach
133. Radiotelefoniczną łączność publiczną z telekomunikacyjną siecią lądową, jednostka można zrealizować
- A. bezpośrednio przez telekomunikacyjną sieć lądową

B. za pośrednictwem innej, większej stacji statkowej

C. za pośrednictwem stacji nadbrzeżnej

134. Radiotelefonyczną łączność publiczną z telekomunikacyjną siecią lądową, prowadzi się na kanale/częstotliwości

A. 16 VHF

B. 2182 kHz

C. wskazanej przez stację nadbrzeżną

135. Prowadząc rozmowę radiotelefoniczną ze stacją nadbrzeżną, sygnałem zakończenia wypowiedzi jest sygnał

A. PAN PAN

B. OVER

C. STOP

136. Prowadząc rozmowę radiotelefoniczną z inną stacją statkową, sygnałem zakończenia łączności jest sygnał

A. OVER AND OUT

B. OVER

C. STOP

137. Po przejściu na kanał/częstotliwość roboczą, radiotelefoniczne wywołanie publiczne powinno mieć formę

A. nazwa stacji wywoływanej /4x This is nazwa stacji wywołującej /4x

B. nazwa stacji wywoływanej /1x This is nazwa stacji wywołującej /1x

C. nazwa stacji wywoływanej /2x This is nazwa stacji wywołującej /2x

1.1.1 Zagadnienia niezbędne w prowadzeniu łączności radiotelefonicznej

138. Stacja nadbrzeżna pytając stację statkową o przedsiębiorstwo rozliczające jej rachunki radiokomunikacyjne, może użyć skrótu

A. QRJ

B. AAIC

C. QTH

139. Stacja nadbrzeżna pytając stację statkową o jej położenie może użyć skrótu

A. QRJ

B. AAIC

C. QTH

140. Publikacja ITU „*Spis stacji statkowych*” zawiera podstawowe dane o
- A. stacjach statkowych otwartych dla korespondencji publicznej
 - B. jedynie stacjach statkowych służby SAR
 - C. statkowych stacjach hydrograficznych
141. Publikacja ITU „*Spis stacji nadbrzeżnych*” zawiera podstawowe dane o
- A. stacjach nadbrzeżnych otwartych dla korespondencji publicznej
 - B. stacjach nadbrzeżnych nadających MSI
 - C. stacjach nadbrzeżnych nadających prognozy pogody
142. Publikacja ITU „*Spis stacji radiookreślenia i służb specjalnych*” zawiera podstawowe dane o
- A. stacjach nadbrzeżnych otwartych dla korespondencji publicznej
 - B. stacjach nadbrzeżnych nadających MSI
 - C. RSC
143. Publikacja Biura Hydrograficznego Marynarki Wojennej „*Spis radiostacji nautycznych*” zawiera podstawowe dane o
- A. stacjach nadbrzeżnych otwartych dla korespondencji publicznej
 - B. stacjach statkowych SAR
 - C. stacjach statkowych
144. W Polsce, dokument *Pozwolenie radiowe na stację statkową* przyznaje
- A. PRS
 - B. ITU
 - C. Urząd Komunikacji Elektronicznej (UKE)
145. Dokument *Pozwolenie radiowe na stację statkową* poświadcza o zgodności zainstalowanych na statku urządzeń radiowych z
- A. przepisami PRS
 - B. postanowieniami Regulaminu Radiokomunikacyjnego
 - C. prawidłami Konwencji SOLAS
146. W Polsce, dokument *Karta bezpieczeństwa* jest przyznawany przez
- A. PRS
 - B. ITU
 - C. Urząd Morski (UM)

147. Świadectwo operatora łączności dalekiego zasięgu (LRC) upoważnia do obsługi urządzeń radiowych zainstalowanych na jednostkach nie podlegających Konwencji SOLAS, pracujących w zakresie częstotliwości
- A. tylko VHF
 - B. VHF, MF i HF
 - C. tylko MF
148. W *Dzienniku radiowym* należy odnotowywać
- A. przynajmniej raz dziennie pozycję jednostki
 - B. liczbę członków załogi
 - C. jedynie potwierdzone alarmowania w niebezpieczeństwie
149. Stację statkową, która może prowadzić komercyjną łączność publiczną nazywa się
- A. komercyjną stacją statkową (KP)
 - B. usługową stacją statkową
 - C. stacją statkową otwartą dla korespondencji publicznej (CP)
150. Opłaty radiokomunikacyjne stacji statkowej za przeprowadzone łączności z telekomunikacyjną siecią lądową, regulowane są przez
- A. właściciela jednostki
 - B. QRC
 - C. operatora radiowego

JĘZYK ANGIELSKI

1. Potrzebuję asysty
 - A. I require your service.
 - B. I require escort.
 - C. I need attention.

2. Nie ma wystarczającej głębokości wody na pozycji
 - A. Water is not depth in position
 - B. Too deep water in position.
 - C. No sufficient depth of water in position.

3. Jaki jest stan morza na twojej pozycji?
 - A. What is sea in your position?
 - B. What is sea level in your position?
 - C. What is sea state in your position?

4. Pożar w nadbudówce.
 - A. I am having fire in superstructure
 - B. Superstructure on fire.
 - C. Superstructure in fire.

5. Jestem atakowany przez piratów.
 - A. I am over attack of pirates.
 - B. Pirates is attacking me.
 - C. I am under attack of pirates.

6. Mogę podążać tylko z małą prędkością.
 - A. I can proceed at reduced speed.
 - B. I proceeding at restricted speed.
 - C. I can swim at limited speed.

7. Ofiary wypadku odleciały helikopterem

- A. Casualties flown off by helicopter.
- B. Survivals flew by chopper.
- C. Helicopter flown by casualties

8. What (jest uszkodzenie)?

- A. are damage
- B. is damage?
- C. have you damaged

9. Spodziewam się zejść z mielizny, gdy zmniejszy się zanurzenie.

- A. I expect to leave the ground when draft decreases.
- B. I expect to refloat when draft increases.
- C. I expect to refloat when draft decreases.

10. Nabieram wody.

- A. I am taking water
- B. I am flooding.
- C. I am going below.

11. Jestem na mieliźnie o skalistym dnie.

- A. I have ground on rock bottom.
- B. I went aground on rocky seabed.
- C. I am aground on rocky bottom

12. Jest przyływ.

- A. Is tide.
- B. Tide rising.
- C. Tide extending.

13. Trzymaj się z dala ode mnie.

- A. Keep clear of me.
- B. Stay far away from me.
- C. Gave me wide berth.

14. Czy pali się ładunek?
- A. Is cargo on fire?
 - B. Does cargo is on fire?
 - C. Does cargo fire?
15. Bądź gotowy do udzielenia pomocy.
- A. Be ready for assist.
 - B. Stand by to render assistance.
 - C. Stand by to take help.
16. Gdzie zauważyliście plamę ropy?
- A. Where do you locate oil slick?
 - B. When have you found oil?
 - C. Where have you sighted oil slick?
17. Łódź ratownicza musi podejść do lewej burty od rufy.
- A. Rescue boat must approach on starboard quarter.
 - B. Rescue boat must approach on port quarter.
 - C. Rescue boat approached us on port quarter.
18. Czy możecie udzielić pomocy?
- A. Are you helping me?
 - B. Can you render assistance?
 - C. Do you help me?
19. Wszedłem na mieliznę przy średnim stanie pływu.
- A. I went aground at high water.
 - B. I went aground at half water.
 - C. I run aground at mid water.
20. Czy możesz podjąć rozbitków?
- A. Can you receive survivors?
 - B. Can you require survivors?
 - C. Can you pick up survivors?

21. Prowadź baczna obserwację poszukując tratw ratunkowych.

- A. Keep sharp lookout for life rafts.
- B. Look for inflatable rafts.
- C. Keep lookout for boats with caution.

22. Ile osób pozostanie na burcie?

- A. How many men stay on ship?
- B. How many persons will stay on board?
- C. Who will stay on board?

23. Czy możesz płynąć bez pomocy?

- A. Can you proceed without assistance?
- B. Can you head without escort?
- C. Can you steer without attendance?

24. Czy przewiduje się, że siła wiatru wzrośnie?

- A. Is wind strength bigger?
- B. Is wind force to decrease?
- C. Is wind force expected to increase?

25. Widzialność maleje

- A. Visibility is decreasing.
- B. Visibility is dropping
- C. Visibility is falling.

26. Widzialność jest zmniejszona z powodu mgły

- A. Visibility is getting foggy.
- B. Visibility is reduced by fog.
- C. Visibility is reduced by snow

27. Podaj liczbę rannych.

- A. Say injured persons.
- B. Inform injured.
- C. Report injured persons

28. Stan rozbitków jest dobry

- A. Survivors are good

- B. Survivors in good condition
- C. Survivor is all right.
29. Widzialność jest zmienna.
- A. Visibility is changing.
- B. Visibility is various.
- C. Visibility is variable.
30. Przewidywana jest poprawa widzialności.
- A. Visibility is expected to increase.
- B. Visibility is predicted to grow.
- C. Visibility is hoped to get better.
31. Przechodzę na kanał ... UKF.
- A. I am coming to canalVHF.
- B. I am going to channel ...UKF.
- C. Changing to channel... VHF.
32. Płetwa sterowa jest uszkodzona.
- A. Steering gear damaged.
- B. Rudder damaged.
- C. Helm damaged.
33. Jakie jest twoje ostatnie ostrzeżenie przed wichurami?
- A. What is your latest gale warning?
- B. What is your wind warning?
- C. What is your last gale warning?
34. Spodziewam się odzyskać pływalność, kiedy poprawi się widzialność.
- A. I expect to refloat when visibility increases.
- B. I expect to proceed when visibility decreases.
- C. I await to regain buoyancy when visibility improves.
35. Nie opuszczę statku.
- A. I am not staying.
- B. I am leaving.
- C. I will not abandon ship.
36. Czy pożar jest opanowany?
- A. Have you calmed the fire?
- B. Is fire under command?
- C. Is fire under control?

37. Śruba napędowa jest uszkodzona
- A. Propeller damaged.
 - B. Bolt damaged.
 - C. Screw is being damaged.
- 38 Czy możecie płynąć na pozycję wołającego o pomoc?
- A. Can you sail to help?
 - B. Can you proceed to shouting for help position?
 - C. Can you proceed to distress position?
- 39 Wskazania barometru bez zmian.
- A. Barometer continuous.
 - B. Barometer indications without difference.
 - C. Barometer steady.
- 40 Dryfuję z prędkością 2 węzłów.
- A. I am adrift.
 - B. I am drifting at 2 knots.
 - C. I am proceeding with 2 knot drift.
- 41 Wysoka fala martwa.
- A. Swell is tall.
 - B. Dead wave is high.
 - C. High swell.
- 42 Przekaż chorego na mój statek.
- A. Send sick person to my ship.
 - B. Ship casualty to my vessel.
 - C. Transform person to my vessel.
- 43 Brak zasilania.
- A. No current.
 - B. No feedback.
 - C. No power supply
- 44 Mijamy się prawymi burtami.
- A. We are passing green to green.
 - B. We have passed starboard to starboard.
 - C. We are passing port to port.
- 45 Kiedy nadejdzie pomoc?
- A. When help is to come?

- B. When assistance is due?
C. when will assistance arrive?
- 46 Mam kłopoty z silnikiem głównym.
A. I do not have main engine
B. I have difficulty with main engine
C. I have problems with main engine.
- 47 Czy możesz osadzić statek na mieliźnie?
A. Can you ran the vessel aground?
B. Can you beach?
C. Can you grounded?
- 48 Wyłóż ster lewo na burtę.
A. To portside.
B. Put helm hard to port.
C. Rudder to port.
- 49 Mam niebezpieczny przechył na lewą burtę.
A. I have dangerous list to port.
B. I am having a heel to port.
C. I am heel dangerously to port.
- 50 Płynę by udzielić ci pomocy.
A. I am swimming to help you.
B. I am proceeding to your assistance.
C. I proceeding with assistance.
- 51 Mam problemy z urządzeniem sterowym.
A. I have problems with steering gear.
B. I have problems with rudder.
C. I have problems with steering.
- 52 Mam przypadkowy wyciek ropy
A. I am leaking oil.
B. I have poured oil.
C. I have accidental oil spillage
- 53 Zlokalizowałem statek wyrzucający do wody chemikalia.
A. Saw vessel throwing up chemicals.
B. Sighted ship polluting chemicals.
C. Located vessel dumping chemicals.

- 54 I read you (dość dobrze).
- A. fairly well
 - B. fairly good
 - C. very well
- 55 Czy wiatr skręca w lewo?
- A. Is wind backing?
 - B. Is wind turning to port?
 - C. Is wind turning anticlockwise?
- 56 Czy możemy zakotwiczyć na tymczasowym kotwiczowisku?
- A. Can we drop anchor at temporary anchorage?
 - B. Shall we anchorage?
 - C. Can we heave anchor at temporary anchorage?
- 57 Zdołałem usunąć przeciek
- A. I removed leak
 - B. Leak was stopping.
 - C. I stopped leak.
- 58 Nie odpowiadam za swoje ruchy
- A. I am responsible for my movements
 - B. I do not have responsibility for my moving
 - C. I am not under command.
- 59 Kierujesz się wprost na sprzęt połowowy.
- A. You are going to fishing equipment.
 - B. You coming straight into fishing gear,
 - C. You are heading towards fishing gear.
- 60 Statek na kursie przeciwnym przejdzie po waszej lewej burcie.
- A. The vessel on contrary course passing on starboardside
 - B. The vessel ahead of you will pass on your portside.
 - C. The vessel on opposite course will pass on your portside.
- 61 How do you (odbierasz mnie)?
- A. listen to me
 - B. read me
 - C. receive me
- 62 Zlokalizowałem statek spalający odpady.
- A. Located vessel incinerating waste.

- B. Found vessel burning rubbish.
 - C. Detected vessel combusting residue.
- 63 I am sinking (po zalaniu).
- A. before flooding.
 - B. after taking water.
 - C. after flooding.
- 64 Rozmiar uszkodzenia nieznany.
- A. Extent of damage known.
 - B. Extent of damage unknown.
 - C. Damage knew.
- 65 Czy możesz powstrzymać wyciek ropy?
- A. Could you stop oil?
 - B. Can you stop oil spillage?
 - C. Can you complete spill?
- 66 Odebrałem twój sygnał Mayday.
- A. I can read your Mayday message.
 - B. I have copy your Mayday signal.
 - C. I have received your Mayday signal.
- 67 Muszę opuścić statek po zderzeniu.
- A. I have to leave vessel before collision.
 - B. I have to abandon ship after crash.
 - C. I must abandon vessel after collision.
- 68 Utrzymuj kontakt radiowy na kanale.
- A. Stay in touch on radio on channel.
 - B. Remain contact on radio channel.
 - C. Stand by on radio channel.
- 69 Zderzyłem się z latarniowcem.
- A. I have collision with a lighthouse.
 - B. I have collided with a lightship.
 - C. A light vessel has collided.
- 70 Czy potrzebujesz pomocy medycznej?
- A. Do you require medical assistance?
 - B. Have you required medical assistance?
 - C. Do you must have medical assistance?

- 71 Pława świetlna na pozycji ... nie na miejscu.
- A. A Light buoy in position ... off station.
 - B. Light beacon in position ... off station.
 - C. Light buoy in position ... out of order
- 72 Prowadzić poszukiwanie radarowe.
- A. Give radar searching.
 - B. Find by radar.
 - C. Carry out radar search.
- 73 Rurociąg ma wyciek gazu
- A. Pipeline spilling oil.
 - B. Pipeline leaking gas.
 - C. Leaking gas.
- 74 Zalewanie jest opanowane.
- A. Flooding is under command.
 - B. Sinking is controlled
 - C. Flooding is under control.
- 75 I require (gaśnic śniegowych).
- A. foam extinguishers
 - B. CO2 extinguishers
 - C. snow extinguishers
- 76 Załoga opuściła statek w tratwach ratunkowych.
- A. Crew left ship.
 - B. Crew are abandoning vessel in life raft
 - C. Crew abandoned vessel in life rafts.
- 77 Mam poważne uszkodzenia przyrządów nawigacyjnych.
- A. I have major damage to navigational instruments.
 - B. I have seriously damaged my navigational instruments.
 - C. My navigational instruments have damaged seriously.
- 78 Jakie światła będziecie pokazywać?
- A. What lights are you exposing?
 - B. What lights will you show?
 - C. What lights have you showed?
- 79 Wyjdź na pełne morze – trzymaj się z dala od brzegu
- A. Move to high seas – keep off coast.

- B. Sail – keep clear of shore
C. Head to sea – give wide berth.
- 80 Istnieje niebezpieczeństwo przechylenia się statku.
A. I am in danger of capsizing.
B. Vessel may loll.
C. Vessel can turn.
- 81(Nie mogę) locate you on my radar.
A. I cannot
B. I might not
C. I needn't
- 82 Proszę o holownik i karetkę dla ofiar wypadku
A. Gave me tug and ambulance.
B. Send tug and ambulance for survivors.
C. Send tug and ambulance for casualties.
- 83 Na twojej pozycji przewidywany jest wiatr zmienny.
A. Changing wind is expected in your position.
B. Wind expected variable in your position.
C. Wind expected to change in your position.
- 84 Powiedz jeszcze raz proszę.
A. Tell me once more please.
B. Say again please.
C. I beg your pardon.
- 85 Przewidywane jest pogorszenie widzialności.
A. Visibility is getting bad.
B. Visibility is deteriorating.
C. Visibility is expected to decrease.
- 86 Nie będę wyprzedzał statku przede mną
A. I am overtaking vessel in front of me.
B. I do not intend to overtake vessel abaft.
C. I will not overtake vessel ahead of me.
- 87 Stan rozbitków jest zły.
A. Condition of castaways is not bad.
B. Survivors in bad condition.
C. Survivors are bad.

- 88 Mój radar jest uszkodzony.
- A. My radar is damaged.
 - B. My radar has damaged.
 - C. My radar brake down.
- 89 Nawiguj zachowując ostrożność.
- A. Navigated with care.
 - B. Navigate carelessly.
 - C. Navigate with caution.
- 90 Zderzyłem się z nieznanym obiektem.
- A. I have collided with unknown vessel.
 - B. I have collided with unknown object.
 - C. I have collided with unknown derelict.
- 91 Czy przewiduje się, że siła wiatru osłabnie?
- A. Is wind strength expected to decrease?
 - B. Is wind force expected to decrease?
 - C. Is wind force expected to increase?
- 92 Dziób na mieliźnie.
- A. Bow aground.
 - B. Aground forward.
 - C. Aground aft.
- 93 Ile łodzi ratunkowych opuścicie na wodę?
- A. How many rescue boats will you launch?
 - B. How many life boat will you low?
 - C. How many lifeboats will you launch?
- 94 I require (gaśnic pianowych).
- A. powder extinguisher
 - B. foam extinguishers
 - C. CO2 extinguishers
- 95 Potrzebuję pomocy w nawigacji.
- A. I want help with navigation.
 - B. I require navigational assistance.
 - C. I need navigational advise.
- 96 W wyniku eksplozji nie ma szkód.
- A. No damages after explosion.

B. We do not have malfunction before explosion.

C. Due to explosion there are some damages.

97 Wskazania barometru spadają.

A. Barometer felling.

B. Barometer rising.

C. Barometer dropping.

98 Jakie masz problemy?

A. What problems do you have?

B. What have you problems?

C. What problems are you have?

99 Widzialność jest zmniejszona z powodu rzadkiej mgły.

A. Visibility is smaller by hail.

B. Visibility is reduced by fog.

C. Visibility is reduced by mist.

100 Muszę zejść z toru wodnego.

A. I must get rid of fairway.

B. I must abandon fairway.

C. I must leave fairway.

101 Koniec przekazu.

A. Finished.

B. The end.

C. Over and out

102 Mam przeciek poniżej linii wodnej.

A. I have a leak below deck

B. I have a leak over water line.

C. I have a leak below water line

103 Zauważono pasy ratunkowe na pozycji.

A. We have saw lifejackets in position.

B. Lifejackets sighted in position.

C. I have watched lifejackets in position

104 Rufa na mieliźnie.

A. Stern aground.

B. Aground forward

C. Aground aft.

105 Śluza jest uszkodzona.

- A. Bridge defective
- B. Lock defective.
- C. Lock cracked.

106 Przyślę łódź aby zabrać lekarza.

- A. I will send boat to receive doctor
- B. I will send boat to pick up doctor.
- C. I will send raft to take doctor.

107 Kiedy przybędziesz na pozycję statku w niebezpieczeństwie?

- A. When will you run to position in danger?
- B. When will you go to ship in dangerous?
- C. When will you arrive at distress position?

108 Odbieram ciebie słabo.

- A. I read you bad.
- B. I read you loud and clear.
- C. I read you poor.

109 Zauważono ślady ropy na twoim kilwaterze.

- A. Oil noticed in your wake.
- B. Oil sighted in your keel water.
- C. Crude oil observed in keel water.

110 Nie mogę ustąpić z drogi, mam zablokowany ster

- A. I can stand on, my steering stopped.
- B. I cannot give way, my steer blocked.
- C. .I cannot give way, my rudder blocked

111 Czy zauważyliście łódzie ratunkowe w pobliżu pozycji?

- A. Have you saw rescue boats in vicinity of position?
- B. Have you sighted lifeboats in vicinity of position?
- C. Did you see rescue boats near position?

112 Osłońcie mnie od wiatru.

- A. Make a lee for me.
- B. Shelter me.
- C. Keep wind away of me

113 Wyrzuciłem już paliwo aby powstrzymać przechył.

- A. I threw fuel to stop loll.

- B. I jettisoned bunkers to stop list.
C. I got rid of fuel to stop heel.
- 114 Nie jestem gotowy do odbioru twojej wiadomości
A. I am standby to receive your message.
B. I am not ready to receive your message
C. I am ready to get your message
- 115 Czy wiatr skręca w prawo?
A. Is wind turning to starboard?
B. Is wind turning right?
C. Is wind veering?
- 116 Czy można bezpiecznie wystrzelić raketę?
A. Is it safe to fire a rocket?
B. Is it safety to shoot a rocket?
C. Is it safe to rocket?
- 117 Musicie utrzymywać ciszę radiową na tym obszarze.
A. Radio must be silent in this area.
B. You must keep radio silence in this area.
C. Silence in this area.
- 118 Z mego statku wypadł człowiek za burtę.
A. I have lost person overboard.
B. My vessel threw person overboard.
C. A person jumped overboard.
- 119 Czy możesz się spotkać na pozycji?
A. Can you make rendez-vous in position?
B. I will meet you in position?
C. Am I having a meeting with you in position?
- 120 Czy dym jest toksyczny?
A. Does smoke toxic?
B. If smoke is toxic?
C. Is smoke toxic?
- 121 Ile przedziałów jest zalanych?
A. How many bulkheads are flooded?
B. How many compartments are flooded?
C. How many compartments is flooded?

- 122 Manewruję z trudnością.
- A. I am steering with problem.
 - B. I am maneuvering with difficulty.
 - C. I was maneuvering with difficulty.
- 123 Czy udzieliliście pierwszej pomocy ofiarom?
- A. Have you help casualties?
 - B. Did you render assist to victims?
 - C. Did you give first aid to casualties?
- 124 Czy potrafisz zidentyfikować statek zanieczyszczający?
- A. Can you indicate polluted vessel?
 - B. Can you identify polluter?
 - C. Can you point pollution?
- 125 Skały niezaznaczone na mapie.
- A. Rocks are not on map
 - B. Uncharted rocks.
 - C. Rocky charts.
- 126 Czy przewidywana jest zmiana stanu morza?
- A. Is sea state expected to change?
 - B. Is sea condition expected to change?
 - C. Do you predict change of sea?
- 127 Błąd, poprawka.
- A. Mistake, advice.
 - B. Mistake, correction.
 - C. Error, acknowledge.
- 128 Stanowicie przeszkodę dla ruchu.
- A. You are obstructing other traffic.
 - B. You disturb other vessels.
 - C. You interfere other
- 129 Jaka jest widzialność na twojej pozycji?
- A. What can you see in your position?
 - B. What can be observed in your position?
 - C. What is visibility in your position?
- 130 Próbuje płynąć bez pomocy
- A. I proceed without help

B. I am able to go without assistance.

C. I try to proceed without assistance

131 Pompy nie są potrzebne.

A. Pumps needed

B. Pumps are not requested.

C. Pump wanted

132 Zauważono opuszczony statek na pozycji.

A. Sighted derelict in position.

B. Watched abandon ship in position.

C. Seen abandoning vessel in position.

133 Fala sejsmiczna jest przewidywana przed ... UTC.

A. Tsunami waited for by ... UTC.

B. Freak wave expected by ... UTC.

C. Tsunami expected by ... UTC.

134 Czy możesz zejść z mielizny w czasie przyływu?

A. Can you aground during tide?

B. Can you refloat when tide rises?

C. Can you leave aground during tide?

135 Czy jesteś w drodze?

A. Are you in a way?

B. Are you under way?

C. Do you get over way?

136 Pława świetlna nie świeci.

A. Light buoy not shining.

B. Light buoy unlit.

C. Light beacon unlit.

137 Na torze wodnym znajdują się sieci rybackie.

A. Fishing nets fouled fairway.

B. Fishing nets in fairway.

C. Fishing gear in fairway.

138 Czy możesz kontynuować poszukiwania?

A. Must you continue search?

B. Can search go on?

C. Can you continue search?

- 139 Załatwię poradę medyczną na kanale.
- A. I will arrange for medical advice on VHF channel.
 - B. I will settle medical advise on VHF channel.
 - C. I am finding medical advice on VHF canal.
- 140 Nie mogę przemieścić paliwa.
- A. I cannot transfer fuel.
 - B. I may not take fuel.
 - C. I can transfer fuel.
- 141 Fire is rozprzestrzenia się.
- A. Fire is decreasing.
 - B. Fire is increasing.
 - C. Fire is spreading.
- 142 Wasz sygnał zrozumiany, odbiór.
- A. Your signal understand, over.
 - B. Your signal understood, over.
 - C. I get your message, over.
- 143 Podjąłem ofiary w pasach ratunkowych na pozycji.
- A. Picked up survivals in lifejackets in position.
 - B. Picked up casualties in lifejackets in position.
 - C. Hoisted survivors in lifebelts in position.
- 144 Jest odpływ.
- A. Tide falling.
 - B. Tide reducing.
 - C. Tide lowering.
- 145 Proszę o potwierdzenie odbioru wiadomości.
- A. Please acknowledge message.
 - B. I got your message.
 - C. Please receive message.
- 146 Jakie jest ciśnienie atmosferyczne na twojej pozycji?
- A. How much pressure do you have in position?
 - B. What is your pressure in position?
 - C. What is atmospheric pressure in position?
- 147 Widzialność wzrasta.
- A. Visibility is developing.

B. Visibility is increasing.

C. Visibility is extending.

148 Mam niebezpieczny przechył na prawą burtę.

A. I am heeling to starboard.

B. I have dangerous list to port.

C. I have dangerous list to starboard.

149 Czy przewiduje się oblodzenia na akwenie wokół ...?

A. Do you expect ice?

B. Is icing expected to form in area around ...?

C. Is ice in position?

150 Czy masz pożar na statku?

A. Are you on fire?

B. Gotta fire on your ship?

C. Is your vessel fireing?

OGÓLNA WIEDZA O SYSTEMIE, PODSYSTEMACH, I URZĄDZENIACH RADIOWYCH GMDSS

1. Przedstaw główne założenia systemu GMDSS.

- A. Zastosowano techniki satelitarne oraz techniki cyfrowe- co pozwala na automatyczne przeprowadzenie procesu nadawania i odbioru sygnałów alarmujących o niebezpieczeństwie.
- B. System GMDSS przyjmuje iż podstawowym systemem, który umożliwia wysyłanie sygnału alarmowego ze statku jest cyfrowe selektywne wywołanie.
- C. System GMDSS pracuje z wykorzystaniem technik satelitarnych INMARSAT i COSPAS- SARSAT.

2. Wymień główne funkcje, które realizuje system GMDSS.

- A- umożliwienie nadawania sygnałów alarmowych za pomocą cyfrowego selektywnego wywołania na wszystkich akwenach morskich
- B- umożliwienie nadawania wiadomości alarmowych na statki- z centrum koordynacji ratownictwa z pomocą radiotelegrafii wąskopasmowej
- C Nadawanie sygnałów alarmowych w relacji statek ląd, za pomocą przynajmniej dwóch oddzielnych i niezależnych środków radiowych

3. Przedstaw podstawowe podsystemy składowe GMDSS.

- A – satelitarny system radiokomunikacyjny INMARSAT A ,B ,C
 - cyfrowe selektywne wywołanie w pasmach LF, MF, HF
 - satelitarny system COSPAS -SARSAT
 - system rozgłoszeń MSI

- B satelitarny , morski system radiokomunikacyjny INMARSAT
 - radiopławy satelitarne EPIRB systemu COSPAS -SARSAT
 - system cyfrowego selektywnego wywołania- DSC

- C- radiopławy satelitarne EPIRB systemu COSPAS -SARSAT
 - system cyfrowego selektywnego wywołania- DSC
 - radiotelefonii SSB

- systemy transmisji informacji nawigacyjnych i meteorologicznych NAVTEX i WWNWS
- satelitarny system rozszerzonego wywołania grupowego statków- EGC

4. Jakie czynniki spowodowały wprowadzenie podziału akwenów żeglugi na obszary?

A Ponieważ różne podsystemy radiowe wchodzące w skład GMDSS charakteryzują się indywidualnymi właściwościami oraz ograniczeniami co do zasięgu i rodzaju transmitowanych sygnałów.

B W związku z zapewnieniem prawidłowej gospodarki widmem elektromagnetycznym Regulamin Radiokomunikacyjny dokonał podziału akwenów morskich świata na trzy regiony radiokomunikacyjne.

C Ponieważ głównym podsystemem składowym GMDSS zapewniającym alarmowanie jest cyfrowe selektywne wywołanie, postanowiono podzielić akweny morskie świata na obszary A1, A2, A3 i A4.

5. Podaj definicję obszaru morza A1.

A. A1- obszar w promieniu 20 mil morskich od nadbrzeżnej stacji VHF mają możliwość pewnej i skutecznej łączności radiowej.

B. Obszar A1 to obszar w otoczeniu radiotelegraficznej stacji VHF pracującej na częstotliwości 156,8 MHz (kanał 16).

C. Poprzez obszar A1- definiowana jest powierzchnia morza w której statek może realizować łączność alarmowania za pomocą cyfrowego selektywnego wywołania prowadzonej w kanale 70(156, 525 MHz) morskiego pasma VHF.

6. Podaj definicję obszaru morza A2.

A Poprzez obszar A2- definiowana jest powierzchnia morza znajdująca się w zasięgu przynajmniej jednej radiotelefonicznej stacji nadbrzeżnej średniofalowej.

- B Poprzez obszar A2- definiowana jest powierzchnia morza z wyłączeniem obszaru A1, z którego możliwa jest realizacja łączności alarmowej za pomocą DSC na częstotliwości 2187,5 kHz.
- C Poprzez obszar A2- definiowana jest powierzchnia morza z wyłączeniem obszaru A1 ,z którego możliwa jest realizacja łączności alarmowej za pomocą DSC na częstotliwości 2182 kHz.

7. Podaj definicję obszaru A3.

- A. Poprzez obszar A3- definiowana jest powierzchnia mórz i oceanów, z wyłączeniem obszarów A1 i A2, będąca w zasięgu łączności satelitarnej INMARSAT oraz stacji brzegowych pracujących na częstotliwościach HF.
- B. Poprzez obszar A3- definiowana jest powierzchnia mórz i oceanów będąca w zasięgu łączności satelitarnej COSPAS- SARSAT.
- C. Poprzez obszar A3- definiowana jest powierzchnia mórz i oceanów będąca w zasięgu INMARSAT-E.

8. Podaj definicję obszaru A4.

- A Poprzez obszar A4, rozumiany jest obszar powyżej 70° szerokości geograficznej północnej.
- B. Poprzez obszar A4, rozumiany jest obszar z którego alarmowanie jest jedynie możliwe za pomocą COSPAS- SARSAT.
- C. Poprzez obszar A4, rozumiany jest obszar, który znajduje się poza obszarami A1, A2 oraz A3.

9. Podaj metody inicjacji wiadomości alarmowych w obszarze A1.

- A. VHF DSC na kanale 70, radiotelefon na kanale 16, radiopława EPIRB- DSC-CH70, radiopławy EPIRB, MF- radiotelefony- alarmowanie i wymiana informacji na częstotliwości 2182 KHz, INMARSAT

B. VHF DSC na kanale 70, radiotelefon na kanale 16, MF DSC na 2187,5 KHz, radiopława EPIRB-DSC-CH70, radiopławy EPIRB, MF-radiotelefonia- alarmowanie i wymiana informacji na częstotliwości 2182 KHz

C. VHF DSC na kanale 70, radiotelefon na kanale 16, MF DSC na 2187,5 KHz, radiopława EPIRB-DSC-CH70, radiopławy EPIRB, MF-radiotelefonia- alarmowanie i wymiana informacji na częstotliwości 2182 KHz, INMARSAT

10. Podaj metody inicjacji wiadomości alarmowych w obszarze A2.

A. MF DSC na częstotliwości 2187,5 kHz, radiotelefonii na częstotliwości 2182 i EPIRB.

B. MF DSC na częstotliwości 2187,5 kHz, radiotelefonii na częstotliwości 2182 i EPIRB, INMARSAT.

C. MF DSC na częstotliwości 2187,5 kHz, radiotelefonii na częstotliwości 2182 , INMARSAT.

11. Podaj metody inicjacji wiadomości alarmowych w obszarze A3.

A. Inmarsat i lub DSC na częstotliwości 8414,5 kHz lub innych częstotliwości pasma HF przeznaczonych do alarmowania za pomocą DSC.

B. Inmarsat i lub DSC na częstotliwości 8414,5 kHz lub innych częstotliwości pasma HF przeznaczonych do alarmowania za pomocą DSC, radiopławy EPIRB.

B. Inmarsat i lub DSC na częstotliwości 8414,5 kHz , radiopławy EPIRB.

12. Podaj metody inicjacji wiadomości alarmowych w obszarze A4.

A. HF DSC na częstotliwości 8414,5 lub innych częstotliwościach pasma HF przeznaczonych dla DSC, radiopławy EPIRB- tylko w systemie COSPAS-SARSAT

B. HF DSC na częstotliwości 8414,5 lub innych częstotliwościach pasma HF przeznaczonych dla DSC, radiopławy EPIRB- tylko w systemie COSPAS-SARSAT, radiotelefonia VHF- kanał 16 i 2182 pasmo MF- do alarmowania statków będących w polu widoczności

C. HF DSC na częstotliwości 8414,5 lub innych częstotliwościach pasma HF przeznaczonych dla DSC, radiopławy EPIRB, radiotelefonia VHF-

kanał 16 i 2182 pasmo MF- do alarmowania statków będących w polu widoczności

13. Wyjaśnij na czym polega i podaj jakimi środkami realizowane jest w GMDSS- alarmowanie.

A. Alarm realizowany jest za pomocą : - cyfrowego selektywnego wywołania w łączności naziemnej w pasmach częstotliwości VHF, MF i HF,

- satelitarnego systemu radiokomunikacyjnego INMARSAT

- radiopław EPIRB systemu COSPAS- SARSAT i INMARSAT-u

E oraz EPIRB- VHF- DSC- kanał 70.

B. Alarm realizowany jest za pomocą : - cyfrowego selektywnego wywołania w łączności naziemnej na częstotliwościach:156,525 MHz, 2187,5 kHz, 8414,5 kHz w pasmach częstotliwości VHF, MF i HF,

- satelitarnego systemu radiokomunikacyjnego INMARSAT

- radiopław EPIRB systemu COSPAS- SARSAT i INMARSAT-u

E oraz EPIRB- VHF- DSC- kanał 70.

C. Alarm realizowany jest za pomocą : - cyfrowego selektywnego wywołania w łączności naziemnej na kanale 16 częstotliwość 2182 kHz i DSC w pasmie HF

- satelitarnego systemu radiokomunikacyjnego INMARSAT

- radiopław EPIRB systemu COSPAS- SARSAT i INMARSAT-u

E oraz EPIRB- VHF- DSC- kanał 70.

14. Wyjaśnij na czym polega i podaj jakimi środkami realizowane jest w GMDSS- łączność koordynacji.

A. Realizowana jest za pomocą środków radiotelefonicznych, radioteleksowych lub ich kombinacją.

Do tego celu stosowane są następujące częstotliwości:

3023 kHz, 5680 kHz, 121,5 MHz oraz 123,1 MHz

- częstotliwości morskiej służby ruchomej 2182 kHz, 4125 kHz

oraz kanały 16 i 06 pasma VHF.

B. Realizowana jest za pomocą środków radiotelefonicznych, radioteleksowych lub ich kombinacją.

Do tego celu stosowane są następujące częstotliwości:

- częstotliwość lotniczej służby ruchomej: 3023 kHz, 5680 kHz, 121,5 MHz oraz 123,1 MHz.

- częstotliwości morskiej służby ruchomej 2182 kHz, 4125 kHz, 2187,5 kHz oraz kanały 16, 06, 70 pasma VHF.

C. Realizowana jest za pomocą środków radiotelefonicznych, radioteleksowych lub ich kombinacją.

Do tego celu stosowane są następujące częstotliwości:

- częstotliwość lotniczej służby ruchomej: 3023 kHz, 5680 kHz, 121,5 MHz oraz 123,1 MHz.

15. Wyjaśnij na czym polega i podaj jakimi środkami realizowane jest w GMDSS- lokalizacja i naprowadzanie.

A. Lokalizacja miejsca wypadku jest realizowana poprzez transpondery radarowe SART pracujące z radarami o fali równej 10 cm .

B. Lokalizacja miejsca wypadku jest realizowana poprzez nadawanie sygnałów z radiopław EPIRB o częstotliwości 406 MHz .

C. Lokalizacja miejsca wypadku jest realizowana poprzez nadawanie sygnałów z radiopław i transpondery radarowe SART.

16. Wyjaśnij na czym polega i podaj jakimi środkami realizowane jest w GMDSS- łączność na miejscu akcji.

A. Przez łączność na miejscu akcji ratowniczej rozumiana jest łączność pomiędzy zagrożoną jednostką a jednostkami ruchomymi uczestniczącymi w akcji ratowniczej oraz pomiędzy jednostkami i stacją koordynacji ratownictwa RC. Łączność taką utrzymuje się za pośrednictwem radiotelefonii VHF na kanale 6,13 i 16.

B. Przez łączność na miejscu akcji ratowniczej rozumiana jest łączność pomiędzy zagrożoną jednostką a jednostkami ruchomymi uczestniczącymi w akcji ratowniczej oraz pomiędzy jednostkami i stacją koordynacji ratownictwa RC. Łączność taką utrzymuje się za pośrednictwem radiotelefonii lub radioteleksu na częstotliwościach niebezpieczeństwa w pasmach fal pośrednich i VHF.

C. Przez łączność na miejscu akcji ratowniczej rozumiana jest łączność pomiędzy zagrożoną jednostką a jednostkami ruchomymi

uczestniczącymi w akcji ratowniczej. Dla radiotelefonii takimi częstotliwościami są: 2187,5 kHz i 156,525 MHz. Dla radioteleksu : 2174,5 kHz.

17. Wymień podsystemy GMDSS realizujące transmisje morskich informacji bezpieczeństwa.

A. NAVTEX w pasmie fal średnich na częstotliwości 518 kHz za pomocą radioteleksu metodą FEC w systemie WNWNS

- poprzez INMARSAT – w systemie rozszerzonego wywołania grupowego – EGC.

B. NAVTEX w pasmie fal średnich na częstotliwości 490 kHz za pomocą radioteleksu metodą FEC w systemie WNWNS

- poprzez INMARSAT – w systemie rozszerzonego wywołania grupowego – EGC.

C. NAVTEX w pasmie fal średnich na częstotliwości 4209,5 kHz za pomocą radioteleksu metodą FEC w systemie WNWNS

- poprzez INMARSAT – w systemie rozszerzonego wywołania grupowego – EGC.

D/276

18. Wymień aparaturę radiową GMDSS, której posiadanie jest obowiązkowe na wszystkich statkach podlegających Konwencji SOLAS

A. Każdy statek w systemie GMDSS niezależnie od obszaru żeglugi powinien być wyposażony w:

1. Urządzenia radiowego VHF zdolnego do nadawania i odbioru:

- wywołania cyfrowego selektywnego wywołania DSC na częstotliwości 156,525 MHz (kanał 70 pasmo VHF), 2187,5 kHz.

- radiotelefonii na częstotliwościach 156,300 MHz (kanał 6), 156,650 MHz (kanał 13) i 156,8 MHz (kanał 16).

2. transpondera radarowego pracującego w paśmie 9 GHz

3. odbiornika zdolnego do odbioru wiadomości morskich informacji bezpieczeństwa nadawanego w systemie NAVTEX

4. satelitarnej radiopławy awaryjnej EPIRB.

B. Każdy statek w systemie GMDSS niezależnie od obszaru żeglugi powinien być wyposażony w:

1. Urządzenia radiowego VHF zdolnego do nadawania i odbioru:
 - wywołania cyfrowego selektywnego wywołania DSC na częstotliwości 156,525 MHz (kanał 70 pasmo VHF)
 - radiotelefonii na częstotliwościach 156,300 MHz (kanał 6), 156,650 MHz (kanał 13) i 156,8 MHz (kanał 16).

2. transpondera radarowego pracującego z radarem o długości fali ziemnej 10cm

3. odbiornika zdolnego do odbioru wiadomości morskich informacji bezpieczeństwa nadawanego w systemie NAVTEX

4. satelitarnej radiopławy awaryjnej EPIRB.

C. Każdy statek w systemie GMDSS niezależnie od obszaru żeglugi powinien być wyposażony w:

1. Urządzenia radiowego VHF zdolnego do nadawania i odbioru:
 - wywołania cyfrowego selektywnego wywołania DSC na częstotliwości 156,525 MHz (kanał 70 pasmo VHF)
 - radiotelefonii na częstotliwościach 156,300 MHz (kanał 6), 156,650 MHz (kanał 13) i 156,8 MHz (kanał 16).

2. transpondera radarowego pracującego w paśmie 9

3. odbiornika zdolnego do odbioru wiadomości morskich informacji bezpieczeństwa nadawanego w systemie NAVTEX

4. satelitarnej radiopławy awaryjnej EPIRB.

19. Przedstaw kryterium wyposażenia w aparaturę radiową statków w systemie GMDSS.

- A. - każdy statek powinien być wyposażony w urządzenia radiowe- zdolne do alarmowania w zależności od swojego akwenu żeglugi (obszary A1, lub A1 i A2, lub A1+A2+A3, lub A1+A2+A3+A4), a nie w zależności od swojego tonażu i przeznaczenia.

- B. - każdy statek powinien być wyposażony w urządzenia radiowe umożliwiające realizację łączności alarmowej w radiokomunikacji naziemnej i satelitarnej
- każdy statek powinien być wyposażony w co najmniej dwa oddzielne i niezależne systemy łączności radiowej umożliwiające realizację funkcji alarmowych.
- C. - każdy statek powinien być wyposażony w urządzenia radiowe- zdolne do realizacji przypisanych systemowi GMDSS funkcji- w zależności od swojego akwenu żeglugi (obszary A1, lub A1 i A2, lub A1+A2+A3, lub A1+A2+A3+A4), a nie w zależności od swojego tonażu i przeznaczenia.
- każdy statek powinien być wyposażony w co najmniej dwa oddzielne i niezależne systemy łączności radiowej umożliwiające realizację funkcji alarmowych.

20. Wymień obowiązkowe wyposażenie w aparaturę radiową jednostki ratowniczej (szalupa, tratwa).

- A. Urządzenia radiowe zdolne do nadawania sygnałów umożliwiających ich lokalizację i łączność na miejscu akcji.
- B. Urządzenia radiowe zdolne do nadawania sygnałów umożliwiających ich lokalizację i komunikację radiotelefoniczną w kanale 6 i 13.
- C. Pływające środki ratownicze powinny być wyposażone w radiopławę awaryjną EPIRB oraz transponder radarowy pracujący w pasmie 9 GHz.

21. Jakie są kryteria utrzymania ciągłego nasłuchu na statkach GMDSS?

Każdy statek w systemie GMDSS ,gdy znajduje się na morzu powinien utrzymywać ciągły nasłuch realizowany na:

- A- VHF na kanale 70 pasma VHF oraz radiotelefonicznej częstotliwości bezpieczeństwa 2182 kHz.
- na częstotliwości 6312,0 kHz
- B - VHF na kanale 70 VHF tj. 156,525 MHz oraz na kanale 16.
- na częstotliwości DSC tj.2177 kHz używanej w niebezpieczeństwa i dla zapewnienia bezpieczeństwa
 - na częstotliwości 8414,5 kHz
- C- VHF na kanale 70 VHF tj. 156,525 MHz
- na częstotliwości DSC tj. 2187,5 kHz

- na częstotliwości 8414,5 kHz

22. Jakie są możliwości prowadzenia nasłuchu zapewniającego odbiór morskich informacji bezpieczeństwa?

- A. NAVTEX (518 kHz) i 490kHz, EGC-Safety NET i Fleet NET, System NAVAREA.
- B. NAVTEX pracujący na częstotliwości 518 kHz. System WWNWS pracujący w pasmie MF, INMARSAT G klasa II i III oraz INMARSAT A, B i M- w klasie 0.
- C. NAVTEX (518 KHz) lub 4209,5 KHz, INMARSAT C- EGC- Safety NET, Radiotelex w ramach WWNWS w pasmie HF

23. Jakie są korzyści prowadzenia komunikacji ogólnej (general communication) za pomocą teleksu?

- A. Komunikacja ogólna prowadzona za pomocą teleksu umożliwia przesłanie więcej informacji, w jednostce czasu.
- B. Informacja może być przygotowana wcześniej i gromadzona w pamięci przed wysłaniem , jest także po nadaniu traktowana jako dokument - może być przekazana automatycznie- niezależnie od obecności operatora.
- C. Komunikacja ogólna prowadzona za pomocą systemu telegrafii automatycznej NBDP- umożliwia dostarczenie informacji do wielu odbiorców.

24 Jaką rolę w GMDSS pełni system cyfrowego selektywnego wywołania?

- A. Cyfrowe selektywne wywołanie stanowi integralną część składową GMDSS i przeznaczone jest do nadawania sygnałów alarmowych w niebezpieczeństwie oraz do automatycznego ustanowienia połączeń radiokomunikacyjnych.
- B. Cyfrowe selektywne wywołanie stanowi integralną część składową GMDSS i przeznaczone jest do odbioru sygnałów alarmowych w niebezpieczeństwie oraz do automatycznego ustanowienia połączeń radiokomunikacyjnych.

- C. Cyfrowe selektywne wywołanie stanowi integralną część składową GMDSS i przeznaczone jest do nadawania sygnałów alarmowych w niebezpieczeństwie oraz do automatycznego ustanowienia połączeń radiokomunikacyjnych relacji statek-ład.

25 Wymień pasma częstotliwości w których pracuje DSC oraz rodzaje łączności radiokomunikacyjnych, które ustanawia.

A System DSC został zaprojektowany do stosowania w paśmie pośredniofalowym tj. w paśmie 2MHz, w paśmie krótkofalowym w podpasmach: 4MHz, 6MHz, 8MHz, oraz w morskim zakresie pasma VHF- 156÷174MHz.

B System DSC został zaprojektowany do stosowania w paśmie pośredniofalowym tj. w paśmie 2MHz, w paśmie krótkofalowym w podpasmach: 4MHz, 6MHz, 8MHz, 12MHz, 16MHz oraz w morskim zakresie pasma VHF- 156÷174MHz.

C System DSC został zaprojektowany do stosowania w paśmie pośredniofalowym tj. w paśmie 2MHz, w paśmie krótkofalowym w podpaskach: 4MHz, 6MHz, 8MHz, 12MHz, 16MHz oraz w morskim zakresie pasma VHF- 140÷185MHz.

26) Wymień właściwości operacyjne systemu DSC.

- A. Pakiety informacji cyfrowych są nadawane spośród trzech priorytetów: alarmowanie , pilność , bezpieczeństwo . Informacje mogą być kierowane do wszystkich stacji, do pojedynczej stacji, do grupy stacji – przy zachowaniu kodu identyfikacyjnego MMSI .
- B. Pakiety informacji cyfrowych są nadawane spośród dwóch priorytetów: alarmowanie , bezpieczeństwo . Informacje mogą być kierowane do wszystkich stacji, do pojedynczej stacji, do grupy stacji – przy zachowaniu kodu identyfikacyjnego MMSI.
- C. Pakiety informacji cyfrowych są nadawane spośród czterech priorytetów: alarmowanie , pilność, bezpieczeństwo , wywołanie rutynowe . Informacje mogą być kierowane do wszystkich stacji, do pojedynczej stacji, do grupy stacji – przy zachowaniu kodu identyfikacyjnego MMSI .

27) Przedstaw i opisz podstawowy ciąg kodowy stosowany w DSC.

A. Do przesyłania sygnału cyfrowego selektywnego wywołania zastosowano system synchroniczny z 10- bitowym ciągiem kodowym wykorzystując Międzynarodowy Alfabet Telegraficzny nr 8 (ITA-8) składający się z $2^5=32$ ciągów pięcio- elementowych. 10- bitowy ciąg składa się z dwu części: - pola informacyjnego zawierającego 5-mio elementowe ciągi stanowiące informacje , oraz 3- elementowego pola kontrolnego, w które wpisywane są w formie binarnej liczby zer znajdujące się w polu informacyjnym. W ten sposób uzyskuje się właściwości detekcyjne.

B. Do przesyłania sygnału cyfrowego selektywnego wywołania zastosowano system synchroniczny z 10- bitowym ciągiem kodowym wykorzystując Międzynarodowy Alfabet Telegraficzny nr 5 (ITA-5) składający się z $2^7=128$ ciągów siedmio- elementowych. 10- bitowy ciąg składa się z dwu części: - pola informacyjnego zawierającego 7- mio elementowe ciągi stanowiące informacje , oraz 3- elementowego pola kontrolnego, w które wpisywane są w formie binarnej liczby zer znajdujące się w polu informacyjnym. W ten sposób uzyskuje się właściwości detekcyjne.

C. Do przesyłania sygnału cyfrowego selektywnego wywołania zastosowano system synchroniczny z 10- bitowym ciągiem kodowym wykorzystując Międzynarodowy Alfabet Telegraficzny nr 5 (ITA-5) składający się z $2^7=128$ ciągów siedmio- cementowych. 10- bitowy ciąg składa się z dwu części: - pola informacyjnego zawierającego 7-mio elementowe ciągi stanowiące informacje , oraz 3- elementowego pola kontrolnego, w które wpisywane są w formie binarnej liczba jedynek znajdujące się w polu informacyjnym. W ten sposób uzyskuje się właściwości detekcyjne.

28) Omów uwarunkowania techniczne systemu.

A. Do przesyłania informacji stosuje się FEC.

Szybkość modulacji w torze radiowym pasma MF i HF wynosi 100 Bd, natomiast w kanałach pasma VHF- 1200 Bb. Zastosowana klasa emisji :

- F1B lub J2B.

B. Do przesyłania informacji stosuje się FEC. Przesunięcie czasowe wynosi:

- 280 ms w pasmach MF i HF

- $33 \frac{1}{3}$ ms w kanałach pasma VHF.

Szybkość modulacji w torze radiowym pasma MF i HF wynosi 100 Bd, natomiast w kanałach pasma VHF- 1200 Bb. Zastosowana klasa emisji :

- F1B lub J2B.

C. Do przesyłania informacji stosuje się FEC.

Szybkość modulacji w torze radiowym pasma MF i HF wynosi 50 Bd, natomiast w kanałach pasma VHF- 100 Bb. Zastosowana klasa emisji :

- F1B lub J2B.

29) Przedstaw ogólną postać formatu sekwencji wywoławczej DSC.

A. Ogólna postać sekwencji wywoławczej składa się z :sekwencji fazującej, specyfikatora formatu, adresu, kategorii, pola samoidentyfikacji, wiadomości, znaku końca sekwencji wywoławczej i znaku detekcji błędów.

B. Ogólna postać sekwencji wywoławczej składa się z : ciągu zerojedynkowego, sekwencji fazującej, specyfikatora formatu ,adresu, kategorii, pola samoidentyfikacji, wiadomości, znaku końca sekwencji wywoławczej i znaku detekcji błędów.

C. Ogólna postać sekwencji wywoławczej składa się z : ciągu zerojedynkowego, sekwencji fazującej, specyfikatora formatu, adresu, wiadomości, znaku końca sekwencji wywoławczej i znaku detekcji błędów.

31. Omów jakie zadanie spełnia specyfikator formatu.

A. Specyfikator formatu sekwencji wywoławczej określa postać całej sekwencji- w zależności od rodzaju wywołania.

Tymi wywołaniami mogą być:

- wywołania w niebezpieczeństwie

- wywołania do wszystkich statków

- dla selektywnego wywołania do konkretnej pojedynczej stacji

-dla wywołania selektywnego grupy statków w danym obszarze

geograficznym

B. Specyfikator formatu sekwencji wywoławczej określa postać całej sekwencji- w zależności od rodzaju wywołania.

Tymi wywołaniami mogą być:

- wywołania do wszystkich statków

- dla selektywnego wywołania do konkretnej pojedynczej stacji

C. Specyfikator formatu sekwencji wywoławczej określa postać całej sekwencji- w zależności od rodzaju wywołania.

Tymi wywołaniami mogą być:

- wywołania w niebezpieczeństwie

- wywołania do wszystkich statków

-dla wywołania selektywnego grupy statków w danym obszarze

geograficznym.

32. Omów możliwości adresowania numerycznego w DSC.

A. Adresem numerycznym jest 9-cio cyfrowy identyfikator składający się z 9-cio cyfrowej liczby dziesiętnej. Numer ten nazywany jest identyfikatorem morskiej służby ruchomej (MMSI).

B. Adresem numerycznym jest 10-cio cyfrowy identyfikator składający się z 9-cio cyfrowej liczby dziesiętnej uzupełnionej zerem na dziesiątej pozycji.

C. Adresem numerycznym jest 10-cio cyfrowy identyfikator składający się z 8-cio cyfrowej liczby dziesiętnej uzupełnionej zerem na dziewiątej pozycji. Numer ten nazywany jest identyfikatorem morskiej służby ruchomej (MMSI) który zawiera tzw. MID.

33. Przedstaw, jakie są możliwości adresowania do pojedynczej stacji, grupy statków i stacji nadbrzeżnej

A. Do adresowania pojedynczej stacji statkowej stosuje się - 261001021

- do grupy statków 026101143

- do stacji nadbrzeżnej 002320018

B. Do adresowania pojedynczej stacji statkowej stosuje się - 261001021

- do grupy statków 0026101145

- do stacji nadbrzeżnej 02320018

C. Do adresowania pojedynczej stacji statkowej stosuje się - 261001021

- do grupy statków 026101143

- do stacji nadbrzeżnej 0002320015

34. Omów sposób określania adresu geograficznego.

A. Adres geograficzny składa się z dziesięciu cyfr interpretowanych jako współrzędne siatki prostokątnej Merkatora, określających południowo wschodni wierzchołek prostokąta.

B. Adres geograficzny składa się z dziesięciu cyfr interpretowanych jako współrzędne siatki prostokątnej Merkatora, określających południowo zachodni wierzchołek prostokąta.

C. Adres geograficzny składa się z dziesięciu cyfr interpretowanych jako współrzędne siatki prostokątnej Merkatora, określających północno zachodni wierzchołek prostokąta.

35. Wyjaśnij jaka jest rola pola „kategoria”.

A. Informacja w części „kategoria” ma zadanie definiować jaki jest priorytet sekwencji wywoławczej.

B. Informacja w części „kategoria” ma zadanie definiować jaki musi być adres sekwencji wywoławczej.

C. Informacja w części „kategoria” ma zadanie definiować jakie jest przeznaczenie sekwencji wywoławczej.

36. Wymień i omów składowe wiadomości w wywołaniu w niebezpieczeństwie.

A. Wiadomość pierwsza: - powinna zawierać opis rodzaju niebezpieczeństwa jakie zagraża statkowi

Wiadomość druga:- powinna zawierać pozycję geograficzną statku, który znajduje się w niebezpieczeństwie

Wiadomość trzecia:- powinna zawierać informację o czasie , w którym pozycja była określana

Wiadomość czwarta: - określa rodzaj późniejszej komunikacji (telefonia lub wydruk bezpośredni)

B. Wiadomość pierwsza: - powinna zawierać informacje jaki rodzaj pomocy jest oczekiwany przez statek

Wiadomość druga:- powinna zawierać pozycję geograficzną statku, który znajduje się w niebezpieczeństwie

Wiadomość trzecia:- powinna zawierać informację o czasie , w którym pozycja była określana

Wiadomość czwarta: - określa rodzaj późniejszej komunikacji (telefonia lub wydruk bezpośredni)

C. Wiadomość pierwsza: - powinna zawierać opis rodzaju niebezpieczeństwa jakie zagraża statkowi

Wiadomość druga:- powinna zawierać pozycję geograficzną statku, który znajduje się w niebezpieczeństwie

Wiadomość trzecia:- powinna zawierać informację o czasie , w którym pozycja była określana

Wiadomość czwarta: - określa rodzaj aparatury do późniejszej komunikacji

37. Wyjaśnij jaki jest cel zamieszczania na końcu sekwencji wywoławczej znaku detekcji błędów.

A. Celem ostatecznego znaku detekcji błędów jest wykrycie tych błędów, które wcześniej nie zostały wykryte podczas analizy 10- bitowego kodu detekcyjnego.

B. Celem ostatecznego znaku detekcji błędów jest wykrycie tych błędów, które wcześniej nie zostały wykryte podczas analizy 10- bitowego kodu detekcyjnego oraz zastosowanego systemu transmisji FEC.

C. Celem ostatecznego znaku detekcji błędów jest wykrycie tych błędów, które wcześniej nie zostały wykryte podczas analizy ciągów nadawczych w transmisji Dx i Rx 10-bitowego kodu detekcyjnego.

38. Omów sposób nadania alarmu przez stację statkową za pomocą DSC.

A. Próba wywołania może być nadawana na jednej lub kilku częstotliwościach w pasmach VHF i HF.

B. Próba wywołania może być nadawana na jednej lub kilku częstotliwościach w pasmach MF i HF.

C. Próba wywołania może być nadawana na jednej lub kilku częstotliwościach w pasmach MF i HF. W pasmach VHF stosuje się tylko wywołania na jednej częstotliwości.

39. Omów czynności operatora przy realizacji alarmu.

A. Wprowadzenie: - pożądanego rodzaju późniejszej komunikacji

- pozycji statku- jeżeli czas na to pozwoli

- czasu określania pozycji – o ile nie jest wprowadzony automatycznie

- rodzaju niebezpieczeństwa zagrażającego statkowi

- wybranie częstotliwości niebezpieczeństwa , którą ma zamiar użyć

- zainicjowanie próby wywołania w niebezpieczeństwie

B. Wprowadzenie: - pożądanego rodzaju późniejszej komunikacji

- pozycji statku- jeżeli czas na to pozwoli

- czasu określania pozycji – o ile nie jest wprowadzony automatycznie

- rodzaju niebezpieczeństwa zagrażającego statkowi

- wybranie rodzaju komunikacji, aparatury

- zainicjowanie próby wywołania w niebezpieczeństwie

C. Wprowadzenie: - pożądanego rodzaju późniejszej komunikacji

- pozycji statku- jeżeli czas na to pozwoli

- rodzaju niebezpieczeństwa zagrażającego statkowi

- wybranie częstotliwości niebezpieczeństwa , którą ma zamiar użyć
- zainicjowanie próby wywołania w niebezpieczeństwie

40. Omów jakie są zasady potwierdzania odbioru wywołania w niebezpieczeństwie.

- A. Potwierdzenie odbioru wywołania w niebezpieczeństwie powinna być zainicjowane ręcznie- na tej samej częstotliwości na której odebrano to wywołanie. Potwierdzenie nadawane w pasmie MF lub VHF należy inicjować z opóźnieniem co najmniej jedno-minutowym - nie większym jednak niż 2,75 min.
- B. Potwierdzenie odbioru wywołania w niebezpieczeństwie powinna być zainicjowane ręcznie- na tej samej częstotliwości na której odebrano to wywołanie. Potwierdzenie nadawane w pasmie MF lub HF należy inicjować z opóźnieniem co najmniej jedno-minutowym - nie większym jednak niż 2,75 min.
- C. Potwierdzenie odbioru wywołania w niebezpieczeństwie powinna być zainicjowane ręcznie- na tej samej częstotliwości na której odebrano to wywołanie. Potwierdzenie nadawane w pasmie MF lub HF należy inicjować z opóźnieniem co najmniej jedno-minutowym - nie większym jednak niż 3,5 min.

42. Na czym polega pośredniczenie w przekazywaniu alarmu w niebezpieczeństwie.

- A. Każdy statek, który odbierze wywołanie w niebezpieczeństwie w paśmie HF- i nie potwierdzone w ciągu 5 minut przez stację nadbrzeżną, powinien nadać wywołanie typu „ pośrednictwo w niebezpieczeństwie” do właściwej stacji nadbrzeżnej.
- B. Każdy statek, który odbierze wywołanie w niebezpieczeństwie w paśmie VHF- i nie potwierdzone w ciągu 5 minut przez stację nadbrzeżną, powinien nadać wywołanie typu „ pośrednictwo w niebezpieczeństwie” do właściwej stacji nadbrzeżnej

C. Każdy statek, który odbierze wywołanie w niebezpieczeństwie w paśmie HF- i nie potwierdzone w ciągu 5 minut przez stację nadbrzeżną, powinien nadać wywołanie typu „pośrednictwo w niebezpieczeństwie” do właściwej stacji nadbrzeżnej na kanale 70.

43. Jakie częstotliwości w DSC stosuje się dla wywołań „pilność” i „niebezpieczeństwo”.

A. Cyfrowe selektywne wywołanie na międzynarodowych częstotliwościach wywoławczych w relacji statek-ład używa się w celu zawiadomienia statków o nadawaniu wiadomości związanych z bezpieczeństwem żeglugi. Wywołanie wskazuje częstotliwość roboczą na której nastąpi nadawanie tego typu informacji (o ile nie będą one nadawane na częstotliwości wywoławczej).

B. Cyfrowe selektywne wywołanie na międzynarodowych częstotliwościach wywoławczych w relacji ład- statek używa się w celu zawiadomienia statków o nadawaniu wiadomości związanych z bezpieczeństwem żeglugi. Wywołanie wskazuje częstotliwość roboczą na której nastąpi nadawanie tego typu informacji (o ile nie będą one nadawane na częstotliwości wywoławczej).

C. Cyfrowe selektywne wywołanie na częstotliwościach wywoławczych niebezpieczeństwa i bezpieczeństwa używa się w celu zawiadomienia statków o nadawaniu wiadomości związanych z bezpieczeństwem żeglugi. Wywołanie wskazuje częstotliwość roboczą na której nastąpi nadawanie tego typu informacji (o ile nie będą one nadawane na częstotliwości wywoławczej).

44. Scharakteryzuj procedury operacyjne w relacji stacja nadbrzeżna-statek.

A. Typowe wywołania DSC kierowane do statku powinny zawierać następujące informacje:

- specyfikator formatu- wybierany z dostępnych opcji
- adres- wprowadzany przez operatora
- kategoria- wybierane z dostępnych opcji
- informacje telekomendy- wybierane z dostępnych opcji
- informacja o częstotliwości wprowadzana przez operatora
- znak końca sekwencji- wybierany z dostępnych opcji

B. Typowe wywołania DSC kierowane do statku powinny zawierać następujące informacje:

- specyfikator formatu- wybierany z dostępnych opcji
- adres- wprowadzany przez operatora
- kategoria- wybierane z dostępnych opcji
- samoidentyfikacja- zaprogramowana i wprowadzona automatycznie
- informacje telekomendy- wybierane z dostępnych opcji
- informacja o częstotliwości wprowadzana przez operatora
- znak końca sekwencji- wybierany z dostępnych opcji

C. Typowe wywołania DSC kierowane do statku powinny zawierać następujące informacje:

- specyfikator formatu- wybierany z dostępnych opcji
- adres- wprowadzany przez operatora
- kategoria- wybierane z dostępnych opcji
- samoidentyfikacja- zaprogramowana i wprowadzona automatycznie
- informacje telekomendy- wybierane z dostępnych opcji
- informacja o częstotliwości wprowadzana przez operatora

45. Przedstaw możliwości stosowania kanałów DSC w korespondencji publicznej.

- A. W pasmie VHF kanał 70 stosowany jest zarówno do wywołań DSC w niebezpieczeństwie jak i do celów zapewnienia bezpieczeństwa. Jest również stosowana do wywołań DSC w celu zrealizowania korespondencji publicznej.

W pasmie MF do wywołań międzynarodowych i krajowych stosowane są inne kanały wywoławcze DSC niż kanał przeznaczony do alarmowania. Statki przy realizacji korespondencji publicznej powinny stosować krajowy kanał DSC danej stacji. Częstotliwość nadawcza statku powinna wynosić 2177KHz natomiast odbiorcza –2189,5KHz. Ta sama częstotliwość jest stosowana do cyfrowego selektywnego wywołania pomiędzy statkami.

- B. W pasmie VHF kanał 70 stosowany jest zarówno do wywołań DSC w niebezpieczeństwie jak i do celów zapewnienia bezpieczeństwa. Jest również stosowana do wywołań DSC w celu zrealizowania korespondencji publicznej.

W pasmie MF do wywołań międzynarodowych i krajowych stosowane są inne kanały wywoławcze DSC niż kanał przeznaczony do alarmowania. Statki przy realizacji korespondencji publicznej powinny stosować krajowy kanał DSC danej stacji. Częstotliwość nadawcza statku powinna wynosić 2189,5KHz natomiast odbiorcza – 2187,5KHz. Ta sama częstotliwość jest stosowana do cyfrowego selektywnego wywołania pomiędzy statkami.

- C. W pasmie VHF kanał 70 stosowany jest zarówno do wywołań DSC w niebezpieczeństwie jak i do celów zapewnienia bezpieczeństwa. Jest również stosowana do wywołań DSC w celu zrealizowania korespondencji publicznej.

W pasmie MF do wywołań międzynarodowych i krajowych stosowane są inne kanały wywoławcze DSC niż kanał przeznaczony do alarmowania. Statki przy realizacji korespondencji publicznej powinny stosować krajowy kanał DSC danej stacji. Częstotliwość nadawcza statku powinna wynosić 2189,5KHz natomiast odbiorcza – 2177KHz. Ta sama częstotliwość jest stosowana do cyfrowego selektywnego wywołania pomiędzy statkami.

46. Wyjaśnij, jakie są możliwości testowania aparatury DSC.

- A. Do testowania kanału DSC w pasmie MF tj. 2187,5 powinno się przystępować bardzo rzadko. Sygnały testujące powinny być nadawane przez stację statkową i potwierdzane przez wywoływaną stację nadbrzeżną. Przygotowując testowanie należy na klawiaturze urządzenia DSC- wybrać format przeznaczony do wywołania testowego. Natomiast testowanie kanału 70 w pasmie VHF jest zabronione.
 - B. Do testowania kanału DSC w pasmie MF tj. 2177 powinno się przystępować bardzo rzadko. Sygnały testujące powinny być nadawane przez stację statkową i potwierdzane przez wywoływaną stację nadbrzeżną. Przygotowując testowanie należy na klawiaturze urządzenia DSC- wybrać format przeznaczony do wywołania testowego. Natomiast testowanie kanału 70 w pasmie VHF jest zabronione.
 - C. Do testowania kanału DSC w pasmie MF tj. 2187,5 powinno się przystępować bardzo rzadko. Sygnały testujące powinny być nadawane przez stację statkową i potwierdzane przez wywoływaną stację nadbrzeżną. Przygotowując testowanie należy na klawiaturze urządzenia DSC- wybrać format przeznaczony do wywołania testowego. Natomiast testowanie kanału 70 w pasmie VHF jest realizowane podobnie.
47. Wyjaśnij, w jaki sposób należy odwoływać alarmy fałszywe.
- A. W przypadku nadania fałszywego sygnału alarmowego należy na kanale 70 tak szybko- jak to jest możliwe powiadomić stosowną stację nadbrzeżną- podając nazwę statku i jego sygnał wywoławczy, informację o nadaniu alarmu fałszywego i prośbę o jego odwołanie.
 - B. W przypadku nadania fałszywego sygnału alarmowego należy tak szybko- jak to jest możliwe powiadomić stosowną stację nadbrzeżną- podając nazwę statku i jego sygnał wywoławczy, informację o nadaniu alarmu fałszywego i prośbę o jego odwołanie.

C. W przypadku nadania fałszywego sygnału alarmowego należy na kanale 2187,5 KHz tak szybko- jak to jest możliwe powiadomić stosowną stację nadbrzeżną- podając nazwę statku i jego sygnał wywoławczy, informację o nadaniu alarmu fałszywego i prośbę o jego odwołanie.

48. Podaj , jakie jest przeznaczenie niżej podanych częstotliwości:

- a) 2177 KHz
- b) 2187,5 KHz
- c)2189,5 KHz
- d)8414,5 KHz
- e)156,525 KHz

A. a) – do wywołań statek/statek i łąd/statek

b)- do wywołań alarmowych i bezpieczeństwa

c)- do międzynarodowych wywołań w relacji statek/ład

d)- częstotliwość DSC, na której statki powinny prowadzić nasłuch całodobowy

e) – do wywołań alarmowych i bezpieczeństwa.

B. a) – do wywołań krajowych statek/statek i łąd/statek

b)- do wywołań alarmowych i bezpieczeństwa

c)- do międzynarodowych wywołań w relacji statek/ład

d)- częstotliwość DSC, na której statki powinny prowadzić nasłuch całodobowy

e) – do wywołań alarmowych i bezpieczeństwa.

C. a) – do wywołań statek/statek i łąd/statek

b)- do wywołań alarmowych i bezpieczeństwa

c)- do krajowych wywołań w relacji statek/ład

d)- częstotliwość DSC, na której statki powinny prowadzić nasłuch całodobowy

e) – do wywołań alarmowych i bezpieczeństwa.

System NAVTEX

49 System NAVTEX służy do:

- A transmisji map synoptycznych
- B transmisji ostrzeżeń nawigacyjnych
- C określania pozycji statku

50 Stacje systemu NAVTEX pracują na częstotliwości:

- A 2177 kHz
- B 490 kHz
- C 8214,5 kHz

51. Która z częstotliwości stanowi podstawową częstotliwość transmisji w systemie

NAVTEX:

- A 518 kHz
- B 4125 kHz
- C 4209,5 kHz

52. Zasięgi stacji systemu NAVTEX wynoszą:

- A 350 – 1000 Mm
- B 30 Mm
- C 200 – 400 Mm

53. Zasięg stacji systemu NAVTEX jest największy:

A w dzień

B w nocy

C rano

54. W jaki sposób dokonuje się w odbiorniku NAVTEX ustawienia stacji:

A przez wpisanie nazwy stacji

B przez podanie pozycji geograficznej odbiornika

C przez ustawienie litery odpowiadającej nazwie stacji

55. W jaki sposób dokonuje się w odbiorniku NAVTEX ustawienia rodzaju odbieranych

informacji:

A przez wpisanie nazwy informacji

B przez wpisanie numeru informacji

C przez ustawienie litery odpowiadającej typowi informacji

56. „ZCZC JA23” w nagłówku komunikatu odebranego ze stacji NAVTEX oznacza:

A komunikat nadany został przez stację „A”

B komunikat nadany został przez stację „J”

C komunikat dotyczy ostrzeżenia meteorologicznego

57. „ZCZC UB66” w nagłówku komunikatu odebranego ze stacji NAVTEX oznacza:

A komunikat nadany został przez stację „B”

B komunikat nadany został przez stację „U”

C komunikat dotyczy ostrzeżenia nawigacyjnego

58. Jakie komunikaty będą zawsze odbierane przez odbiornik systemu NAVTEX?

A ostrzeżenia meteorologiczne

B prognozy pogody

C raporty lodowe

59. Druga litera B w nagłówku komunikatu stacji NAVTEX (np. LB47) oznacza,

że jest to :

A ostrzeżenie meteorologiczne

B informacja dotycząca ataku piratów

C wiadomość dotycząca usług pilotowych

60. Stacje systemu NAVTEX nadają komunikaty:

A dwa razy na dobę

B o godz.1200 UTC

C nie częściej niż co cztery godziny

61. Sekwencja „NNN” w wydruku komunikatu odbiornika NAVTEX oznacza:

A komunikat pilny

B komunikat odebrany poprawnie

C komunikat odebrany niepoprawnie

62. Sekwencja „NNNN” w wydruku komunikatu odbiornika NAVTEX oznacza:

A komunikat pilny

B komunikat nadany w nocy

C komunikat który odebrany został ze stopą błędów mniejszą od 4%

63. Jakie komunikaty mogą być nie odbierane przez odbiornik systemu NAVTEX :

A ostrzeżenia nawigacyjne

B komunikaty dotyczące akcji SAR

C pozostałe komunikaty poza wymienionymi wyżej

64. Komunikaty transmitowane na częstotliwości 518 kHz nadawane są w języku:

A angielskim

B angielskim i hiszpańskim

C w języku państwa z terenu którego nadaje stacja NAVTEX

65. „ ZCZC BB01” w nagłówku komunikatu odebranego ze stacji NAVTEX oznacza:

A ostrzeżenie nawigacyjne

B ostrzeżenie meteorologiczne

C komunikat nadany został dla obszaru morza A1

66. Odbiornik systemu NAVTEX odbiera i drukuje:

A wszystkie komunikaty z zaprogramowanych stacji

B wszystkie komunikaty dotyczące ostrzeżeń nawigacyjne, meteorologicznych i informacji o akcjach SAR z wszystkich stacji w zasięgu odbioru

C wszystkie komunikaty dotyczące ostrzeżeń nawigacyjne, meteorologicznych i informacji o akcjach SAR z zaprogramowanych stacji

67. Częstotliwość 490 kHz stosowana jest w systemie NAVTEX:

A do retransmisji komunikatów nadawanych na częstotliwości 518 kHz

B do transmisji komunikatów w rejonach polarnych

C do transmisji komunikatów w językach innych niż angielski

68. Częstotliwość 4209,5 kHz stosowana jest w systemie NAVTEX

A do transmisji komunikatów w rejonach tropikalnych

B do retransmisji komunikatów nadawanych na częstotliwości 518 kHz

C do transmisji komunikatów dotyczących akcji SAR

69. W systemie NAVTEX sygnały transmitowane są:

- A w trybie teleksowym FEC
- B z zastosowaniem modulacji G2B
- C. z zastosowaniem modulacji A3E

70. W nocy zasięg odbioru sygnałów w systemie NAVTEX jest:

- A większy niż w dzień
- B taki sam jak w dzień
- C mniejszy niż w dzień

71. W rejonach tropikalnych zasięg odbioru sygnałów transmitowanych na częstotliwości 518 kHz

- A jest mniejszy niż na większych szerokościach, ponieważ występują zakłócenia atmosferyczne
- B wynosi 75 Mm
- C. nie różni się od zasięgu dla większych szerokości geograficznych

72. Nadanie komunikatowi NAVTEX numeru 00 (np. JD00) spowoduje:

- A że komunikat o tym numerze zostanie zignorowany
- B że wszystkie odbiorniki NAVTEX znajdujące się w zasięgu stacji nadającej
- wydrukują tak oznaczony komunikat, niezależnie od dokonanego przez
- użytkownika ustawienia stacji
- C że komunikat nadany został o godz. 00 00

73. Stacje NAVTEX powtarzają w kolejnych transmisjach komunikaty:

- A tak długo, dopóki nie ustanie powód z którego dany komunikat jest nadawany
- B przez 7 dni
- C dwa razy

74. Informacje o rozmieszczeniu , zasięgach i czasach nadawania stacji NAVTEX można znaleźć w:

A List of Radiodetermination and Special Service Station – ITU, Admiralty List Of Radiosignals Vol. 3 , Admiralty List Of Radiosignals Vol. 5

B Admiralty List Of Radiosignals Vol. 1

C Regulaminie Radiokomunikacyjnym

75. Zainstalowanie na statku odbiornika systemu NAVTEX wymaga zgody:

A Urzędu Morskiego

B IMO

C żadnego z powyższych

76. Na obszar południowego Bałtyku komunikaty systemu NAVTEX:

A nadawane są przez stację Gisloevshammar (J) zlokalizowaną w Szwecji

B nadawane są przez stację Tallinn(U) zlokalizowaną w Estonii

C nadawane są przez stację Witowo Radio

77. Koordynatorem odpowiedzialnym za gromadzenie i dystrybucję morskich informacji bezpieczeństwa w obszarze polskiej strefy ekonomicznej jest:

A Urząd Morski w Gdyni

B Urząd Morski w Szczecinie

C Biuro Hydrograficzne Marynarki Wojennej

78. Informacje o transmisjach morskich informacji bezpieczeństwa za pomocą innych systemów niż NAVTEX znaleźć można:

A List of Radiodetermination and Special Service Station – ITU, oraz Admiralty List Of Radiosignals Vol. 3

B Admiralty List Of Radiosignals Vol. 1

C Admiralty List Of Radiosignals Vol. 5

- 79 W systemie GMDSS stosuje się radiopławy :
- A systemu COSPAS-SARSAT nadające sygnały na częstotliwości 406 MHz i 121,5 MHz
 - B systemu Inmarsat E pracujące w paśmie 1,6 GHz
 - C. pracujące w paśmie VHF, kanał 16
- 80 Do określenia położenia radiopławy w systemie COSPAS-SARSAT wykorzystywany jest:
- A pomiar czasu przelotu sygnałów na trasie radiopława – satelita – stacja LUT
 - B zjawisko Dopplera
 - C pomiary fotogrametryczne
- 81 Bateria litowa zasilająca radiopławę powinna zapewnić:
- A nieprzerwaną pracę radioławy przez 96 godzin
 - B nieprzerwaną pracę radioławy przez 48 godzin
 - C nieprzerwaną pracę radioławy do momentu wykrycia przez jednostki SAR
- 82 Sygnał o częstotliwość 121,5 MHz nadawany przez radiopławę systemu COSPAS_SARSAT służy do:
- A końcowego naprowadzania jednostek SAR na rozbitków (na radiopławę)

- B do lokalizacji położenia radiopław w dowolnym rejonie globu
- C do rozwiązywania problemu niejednoznaczności określonej pozycji

83 Dokładność lokalizacji radioławy w systemie COSPAS-SARSAT wynosi :

- A około 5 km w przypadku wykorzystania sygnałów o częstotliwości 406 MHz
- B około 20 km w przypadku wykorzystania sygnałów o częstotliwości 406 MHz
- C około 1 km w przypadku wykorzystania sygnałów o częstotliwości 406 MHz i 121,5 MHz

84 Które z poniższych zdań są prawdziwe?

- A zasięg wykrywania radiopław 121,5 MHz jest globalny
- B częstotliwość 121,5 MHz będzie śledzona przez segment satelitarny systemu COSPAS-SARSAT do 01.02.2009 r.
- C częstotliwość 121,5 MHz jest śledzona przez satelity geostacjonarne

85 Sygnały nadawane przez radiopławę na częstotliwości 406 MHz:

- A nadawane są przez około 0,5 sekundy i powtarzane co 2 minuty
- B nadawane są przez około 0,5 sekundy i powtarzane co 50 +/- 2,5 sekundy
- C służą do naprowadzania jednostek SAR

86 Sygnały nadawane przez radiopławę na częstotliwości 406 MHz zawierają:

- A informacje o sposobie naprowadzania na radioławę
- B informacje o producencie radioławy

C datę i czas uruchomienia radiopławy

87 Sygnały nadawane przez radiopławę na częstotliwości 406 MHz pozwalają na identyfikację statku z którego pochodzi radiopława na podstawie zakodowanego:

A sygnału wywoławczego (call sign)

B MID (Maritime Identification Digits) - kodu kraju

C kodu producenta radiopławy

88 Radiopława systemu COSPAS-SARSAT powinna:

A mieć wbudowany odbiornik GPS

B mieć wbudowane źródło światła błyskowego

C. mieć wpisaną na obudowie nazwę statku

89 Radiopławy systemu COSPAS-SARSAT mogą być uruchamiane:

A ręcznie przez operatora

B zdalnie przez operatora

C. przez upoważnionych członków załogi statku

90 W przypadku uruchomienia radiopławy systemu COSPAS-SARSAT, czas jaki upływa od jej uruchomienia do powiadomienia RCC wynosi:

A około 5 minut jeżeli radiopława znajduje się w zasięgu satelitów geostacjonarnych

B około 15 minut jeżeli radiopława została uruchomiona w dzień

C około 25 minut jeżeli radiopława została uruchomiona w nocy

91 Obieg informacji o alarmowaniu w systemie COSPAS-SARSAT przebiega wg schematu:

A radiopława → satelita biegunowy → LUT → MCC → RCC → jednostki

SAR

B radiopława → satelita biegunowy → LUT → RCC → jednostki SAR

C radiopława → satelita geostacjonarny → LUT → MCC → RCC → jednostki SAR

92 W celu dokonania rejestracji radiopławy należy:

A zgłosić się do lokalnego oddziału Urzędu Komunikacji Elektronicznej

B zgłosić się do właściwego terytorialnie Urzędu Morskiego

C zgłosić się do MRCC Gdynia

93 Satelita biegunowy po odebraniu sygnałów z radiopławy 121,5 MHz:

A określa pozycję radiopławy i przekazuje tę informację do stacji LUT

B retransmituje w czasie rzeczywistym odebrane z radiopławy sygnały do stacji LUT

C retransmituje w czasie rzeczywistym odebrane z radiopławy sygnały do RCC

94 Satelita biegunowy po odebraniu sygnałów z radiopławy 406 MHz:

A określa pozycję radiopławy i przekazuje tę informację do RCC

B określa pozycję radiopławy i przekazuje tę informację do LUT

C retransmituje odebrane z radiopławy sygnały do stacji LUT

95 Określenie pozycji radiopławy w systemie COSPAS-SARSAT następuje w:

A RCC

B LUT

C na pokładzie satelity biegunowego

- 96 Określenie pozycji radiopławy nadającej sygnały na częstotliwości 121,5 MHz możliwe jest w systemie COSPAS - SARSAT:
A tylko w przypadku, gdy satelita widzi jednocześnie radiopławę i stację LUT
B zawsze
C w przypadku, gdy satelita widzi jednocześnie radiopławę i stację GEOLUT
- 97 Określenie pozycji radiopławy nadającej sygnały na częstotliwości 406 MHz możliwe jest w systemie COSPAS - SARSAT:
A tylko w przypadku, gdy satelita widzi jednocześnie radiopławę i stację LUT
B zawsze (w przypadku, gdy satelita bieżący odbierze sygnały z radiopławy i przekaże je do stacji LUT)
C w przypadku, gdy satelita widzi jednocześnie radiopławę i stację GEOLUT
- 98 Testowanie radiopławy polega na:
A wykonaniu raz w miesiącu testu zgodnie z instrukcją na obudowie radiopławy
B ręcznym uruchomieniu radiopławy i sprawdzeniu czy zareagowały RCC
C wrzuceniu radiopławy do wody i sprawdzeniu czy zacznie działać światło błyskowe
- 99 Radiopławy VHF DSC CH 70 mogą być stosowane na jednostkach:
A uprawiających żeglugę wyłącznie w obszarze A1
B pływających w odległości do 30 Mm od brzegu

C wszystkich jednostkach niezależnie od rejonu pływania

100 Sygnały alarmowe nadawane przez radiopławy VHF DSC CH 70 odbierane są:

- A przez wszystkie statki wyposażone w VHF DSC jeżeli radiopława znajdzie się w zasięgu ich odbioru
- B przez wszystkie RCC
- C przez jednostki SAR

101 Końcowa lokalizacja radiopławy VHF DSC CH 70 możliwa jest dzięki:

- A wbudowanemu w radiopławę transponderowi radarowemu (SART)
- B nadawaniu przez radiopławę sygnału na częstotliwości kanału 16
- C nadawaniu przez radiopławę sygnałów akustycznych

102 W przypadku uruchomienia radiopławy w sytuacji, gdy nie ma zagrożenia należy:

- A natychmiast wyłączyć radiopławę
- B natychmiast wyłączyć radiopławę i powiadomić o zaistniałym fakcie najbliższe RCC
- C natychmiast wyłączyć radiopławę i powiadomić o zaistniałym fakcie znajdujące się w pobliżu statki

Transponder radarowy (SART – Search And Rescue Transponder)

103. Transponder radarowy służy do:

A lokalizacji rozbitków na miejscu katastrofy

B wykrywania jednostek znajdujących się w pobliżu

C transmisji Call Sign lub numeru MMSI do radarów wykrywających

104. Transponder radarowy współpracuje z radarami:

A w paśmie S

B w paśmie X

C pracującymi w paśmie 3 GHz

105. Transponder radarowy nadaje swój sygnał:

A po włączeniu i pobudzeniu przez radar pracujący w paśmie 9 GHz

B po włączeniu i pobudzeniu przez radar pracujący w paśmie 3 GHz

C po zanurzeniu w wodzie morskiej

106. Zasięg transpondera radarowego zależy:

A wysokości umieszczenia transpondera na tratwie ratunkowej

B od tego czy nadaje w paśmie X czy S

C od temperatury otoczenia

107. Przy wysokości umieszczenia transpondera radarowego 1 m i antenie radaru statku wykrywającego na wysokości 10 m, zasięg będzie wynosił:

A około 12 mil

B 5 do 7 mil

C 15 do 18 mil

108. Maksymalny zasięg transpondera radarowego przy wykrywaniu z helikoptera wynosi:

A 15 mil

B 40 mil

C 100mil

109. Pojemność baterii transpondera radarowego powinna zapewnić pracę:
A minimum 96 godz w stanie gotowości plus 8 godz nadawania
B minimum 48 godz w stanie gotowości plus 8 godz nadawania
C minimum 12 godz w stanie gotowości plus 8 godz nadawania

110. Bateria transpondera radarowego powinna być wymieniona:
A po każdym użyciu transpondera w akcji ratunkowej
B raz na rok
C po każdym testowaniu transpondera

111. Transponder radarowy powinien być testowany:
A codziennie
B raz na miesiąc
C raz na rok

112. Sygnał z transpondera radarowego widziany jest na ekranie radaru w postaci:
A jasnego kółka w pozycji transpondera
B serii równo oddalonych od siebie kropek
C jasnego trójkąta w pozycji transpondera

113. Transponder radarowy nadaje po pobudzeniu sygnał:
A na stałej częstotliwości 9,2 GHz
B w paśmie 9,2 – 9,5 GHz
C w paśmie 9,0 – 9,4 GHz

114. Sygnał z transpondera radarowego widziany jest na ekranie radaru:
A w postaci łuków przy odległości do rozbitków poniżej 1 mili
B w postaci łuków przy odległości do rozbitków poniżej 3 mil
C. w postaci okręgów przy odległości do rozbitków poniżej 2 mil

115. Sygnał z transpondera radarowego widziany jest na ekranie radaru:

A w postaci koncentrycznych okręgów przy odległości do rozbitków poniżej 1 mili

B w postaci koncentrycznych okręgów przy odległości do rozbitków poniżej 0,1 mili

C w postaci koncentrycznych okręgów przy odległości do rozbitków poniżej 2 mil

116. Pozycję rozbitków na ekranie radaru wyznacza:

A najdalsza kropka

B najbliższy łuk

C najdalszy łuk

117. Pozycję rozbitków na ekranie radaru wyznacza:

A środkowa kropka

B najdalsza kropka

C najbliższa kropka

118. Transponder radarowy nadaje swój sygnał w paśmie 9,2 – 9,5 GHz:

A Aby uzyskać większą odległość wykrywania

B ponieważ trudno jest utrzymać stałą częstotliwość

C by umożliwić współpracę z wszystkimi radarami w paśmie X

119. Rozbitkowie mogą poznać, że sygnał z transpondera radarowego został wykryty:

A przez sygnalizację świetlną lub akustyczną na transponderze

B ponieważ zostaną powiadomieni przez przenośny radiotelefon VHF

C nie wiedzą czy zostali wykryci

120. Rozbitkowie mogą zwiększyć zasięg transpondera radarowego przez:

A podgrzanie transpondera własnym ciałem

B umieszczenie go jak najwyżej

C załączanie transpondera w cyklu minuta pracy, minuta przerwy

121. Przy wykrywaniu transpondera można wyeliminować zakłócenia od opadów przez:

A zmianę zakresu

B zmniejszenie jasności zobrazowani

C odstrojenie radaru

122. W sytuacji, gdy na ekranie radaru widoczne są łuki, można przywrócić kropki przez:

A zwiększenie jasności zobrazowania

B odstrojenie radaru

C zmniejszenie wzmocnienia radaru

Urządzenia radiotelefoniczne MF/HF/VHF

123 W radiotelefonii używana jest fala nośna:

A prostokątna

B trójkątna

C sinusoidalna

124 Amplituda fali nośnej to:

A maksymalna wartość napięcia wyrażona w woltach

B skuteczna wartość napięcia wyrażona w woltach

C skuteczna wartość napięcia wyrażona w amperach

125 Częstotliwość fali nośnej zależy od jej:

A amplitudy

B fazy

C okresu

- 126 Fala radiowa o częstotliwości 156 MHz ma długość:
A około 20 metrów
B około 15 metrów
C około 2 metrów
- 127 Częstotliwość 156,8 MHz to:
A 15 680 Hz
B 156 800 Hz
C 156 800 000 Hz
- 128 Fala radiowa o długości 2 metrów ma częstotliwość:
A 150 MHz
B 1500 MHz
C 150 kHz
- 129 Fale z zakresu VHF to inaczej fale:
A pośrednie
B średnie
C ultrakrótkie
- 130 Fale z zakresu MF to inaczej fale:
A długie
B pośrednie
C krótkie
- 131 Fale z zakresu HF to inaczej fale:
A pośrednie
B krótkie
C ultrakrótkie
- 132 Prędkość rozchodzenia się fal to:

- A 300 000 km/sec
B 300 000 m/sec
C 300 000 m/godz
- 133 Częstotliwość fali nośnej zmodulowanej amplitudowo:
A jest taka sama jak przed modulacją
B jest mniejsza niż przed modulacją
C jest większa niż przed modulacją
- 134 Szerokość pasma częstotliwości fali zmodulowanej amplitudowo zależy od:
A minimalnej częstotliwości zawartej w sygnale modulującym
B maksymalnej częstotliwości zawartej w sygnale modulującym
C mocy sygnału modulującego
- 135 W nadajnikach VHF radiotelefonów morskich stosowana jest modulacja:
A tylko amplitudy
B tylko częstotliwości
C częstotliwości lub fazy
- 136 Sygnał zmodulowany częstotliwościowo zajmuje pasmo:
A takie samo jak przy modulacji amplitudy
B większe niż przy modulacji amplitudy
C mniejsze niż przy modulacji amplitudy
- 137 Częstotliwość wytwarzana przez generator fali nośnej:
A jest zawsze taka sama
B zależy od ustawionej mocy nadawania
C zależy od ustawionego kanału
- 138 Do anteny nadajnika radiowego doprowadzany jest sygnał:

- A ze wzmacniacza wysokiej częstotliwości
B bezpośrednio z modulatora
C ze wzmacniacza mikrofonowego
- 139 Redukcja mocy nadajnika dokonywana jest:
A w generatorze fali nośnej
B we wzmacniaczu wysokiej częstotliwości
C we wzmacniaczu mikrofonowym
- 140 Maksymalna moc statkowych radiotelefonów VHF wynosi:
A 50 W
B 5W
C 25 W
- 141 Zmiana mocy radiotelefonu ma wpływ na:
A słyszalność dalekich stacji
B poziom szumów
C jego zasięg
- 142 Układ automatycznej regulacji wzmocnienia zmienia wzmocnienie:
A wzmacniacza wysokiej częstotliwości odbiornika
B wzmacniacza pośredniej częstotliwości
C wzmacniacza częstotliwości akustycznej odbiornika
- 143 Funkcja podwójnego nasłuchu w radiotelefonie VHF pozwala na:
A jednoczesny nasłuch dwóch dowolnych kanałów
B jednoczesny nasłuch kanału 16 i 70
C jednoczesny nasłuch kanału 16 i dowolnego roboczego
- 144 Przełączenie kanałów międzynarodowych na amerykańskie:
A zmienia moc nadawania we wszystkich kanałach
B zmienia niektóre kanały z simpleksowych na duplexowe

C zmienia niektóre kanały z duplexowych na simpleksowe

- 145 Funkcja blokady szumów odcina szumy i zakłócenia od głośnika poprzez:
- A blokadę wzmacniacza wysokiej częstotliwości dla słabych sygnałów
 - B blokadę wzmacniacza częstotliwości akustycznej dla słabych sygnałów
 - C blokadę wzmacniacza wysokiej częstotliwości dla silnych sygnałów
- 146 Morskie pasmo VHF to częstotliwości w paśmie:
- A 156 – 174 MHz
 - B 121,5 – 156 MHz
 - C 156 – 162 kHz
- 147 Długość anteny nadajnika jest przede wszystkim uzależniona od:
- A mocy nadajnika
 - B częstotliwości nadajnika
 - C amplitudy napięcia
- 148 Regulacja głośności odbiornika VHF odbywa się przez:
- A zmianę wzmocnienia wzmacniacza akustycznego
 - B wyłączenie blokady szumów
 - C zmianę wzmocnienia wzmacniacza pośredniej częstotliwości
- 149 Morskie pasmo MF to częstotliwości w paśmie:
- A 2182 – 4125 kHz
 - B 1605 – 4000 kHz
 - C 518 – 2187,5 kHz
- 150 Morskie pasmo HF to częstotliwości w paśmie:
- A 400 – 3000 kHz
 - B 4125 – 12577 kHz
 - C 4000 – 27500 kHz

- 151 W morskich radiotelefonach MF/HF stosuje się do rozmów fonicznych emisję:
- A F1B
 - B F3E
 - C J3E
- 152 W morskich radiotelefonach MF/HF stosuje się do rozmów fonicznych:
- A jednowstęgową modulację amplitudy bez fali nośnej
 - B jednowstęgową modulację amplitudy ze stłumioną falą nośną
 - C dwuwstęgową modulację amplitudy z falą nośną
- 153 W morskich radiotelefonach MF/HF stosuje się do wywołań DSC emisję:
- A G3E
 - B F1B
 - C J3E
- 154 Strojenie nadajnika MF/HF polega na:
- A doborze polaryzacji anteny
 - B załączeniu między wzmacniacz wyjściowy a antenę elementów L,C
 - C ustawieniu właściwego kierunku anteny
- 155 Aby układ automatycznej regulacji wzmocnienia w odbiorniku MF/HF działał:
- A pokrętło R/F musi być skrecone maksymalnie w prawo
 - B pokrętło R/F musi być skrecone maksymalnie w lewo
 - C położenie pokrętła R/F nie ma znaczenia
- 156 Maksymalna moc statkowych radiotelefonów MF wynosi:
- A 25 W

B 400 W

C 1500 W

157 Maksymalna moc statkowych radiotelefonów HF wynosi:

A 400 W

B 1500 W

C 1000 W

158 Załączenie funkcji DUMMY LOAD powoduje:

A zwiększenie mocy nadawania

B podanie na wejścia odbiornika wzorcowego sygnału

C włączenie sztucznego obciążenia w miejsce anteny

159 Funkcja DUMMY LOAD stosowana jest do:

A sprawdzania i regulacji odbiornika

B sprawdzania i regulacji nadajnika

C sprawdzania i regulacji nadajnika i odbiornika

160 Funkcja ustawiania kanałów CH pozwala na:

A ustawianie jedynie kanałów ITU

B ustawianie kanałów VHF

C ustawianie kanałów ITU oraz zaprogramowanych przez operatora

161 Regulację mocy nadawania uzyskuje się:

A za pomocą pokrętła R/F

B za pomocą kolejnego naciskania przycisków Tx i POWER

C za pomocą kolejnego naciskania przycisku POWER

162 Przycisk MODE służy do:

A ustawiania rodzaju emisji

B ustawienia częstotliwości wzorcowej do sprawdzania

C szybkiego ustawiania częstotliwości alarmowej

Ogólne zasady oraz podstawowe właściwości morskiego satelitarnego systemu radiokomunikacyjnego INMARSAT

163. Satelity systemu INMARSAT są umieszczone na:

A orbitach biegunowych

B orbicie geostacjonarnej

C orbitach eliptycznych

164. W systemie INMARSAT jest aktualnie aktywnych satelitów:

A 4

B 5

C 6

165. Cztery satelity systemu INMARSAT zapewniają pokrycie:

A całego świata z wyjątkiem obszarów powyżej 80 stopnia szerokości

B obszaru między zwrotnikiem Raka a Koziorożca

C całego świata z wyjątkiem obszarów powyżej 70 stopnia szerokości

166. Satelity systemu INMARSAT są umieszczone na wysokości:

A 19 800 km nad ziemią

B 35 700 mil nad ziemią

C 35 700 km nad ziemią

167. Segment kosmiczny systemu INMARSAT składa się z:

A 4 satelitów geostacjonarnych

B 4 satelitów biegunowych

C 6 satelitów geostacjonarnych

168. Segment naziemny systemu INMARSAT składa się ze stacji:

A NCS, LUT, MCC

B LUT, NCS, MES

C OCC, NCS, LES, MES

169. Każdy satelita systemu INMARSAT ma swoją stację naziemną typu:

A LUT

B MES

C NCS

170. Łączność między statkiem a korespondentem lądowym w systemie INMARSAT odbywa się w relacji:

A statek – satelita geostacjonarny – NCC – korespondent lądowy

B statek – satelita geostacjonarny – LES – korespondent lądowy

C statek – satelita biegunowy – NCC – korespondent lądowy

171. Łączność między dwoma statkami w systemie INMARSAT odbywa się w relacji:

A statek I – satelita – statek II

B statek I – satelita – NCS – statek II

C statek I – satelita – LES – satelita – statek II

172. Łączność radiotelefoniczna możliwa jest:

A we wszystkich standardach systemu INMARSAT

B w standardach B i C systemu INMARSAT

C w standardach B i M systemu INMARSAT

173. Przesyłanie faksów w obie strony możliwe jest:

A w standardzie C systemu INMARSAT

B w standardzie B systemu INMARSAT

C w standardach C i B systemu INMARSAT

174. Naziemnych stacji lądowych LES w systemie INMARSAT jest:

A około 30

B około 15

C około 60

175. Każda stacja lądowa LES systemu INMARSAT może współpracować:

A z tylko jednym satelitą

B z tylko 2 satelitami

C z tymi satelitami, które są w jej zasięgu

176. Każda stacja lądowa LES systemu INMARSAT obsługuje:

A wybrane standardy, podane w opisie

B tylko jeden standard, podany w opisie

C tylko dwa standardy, podane w opisie

177. Wymagania GMDSS spełniają:

A standard B, C

B standard B, C, M,

C standard B, M

178. Która z poniższych definicji jest nieprawdziwa:

A stacja NCS koordynuje łączność między terminalem statkowym a LES

B stacja NCS transmituje na wspólnym kanale informacje EGC

C stacja NCS używana jest tylko w sytuacjach alarmowych

179. Które z poniższych określeń jest nieprawdziwe:

A terminal statkowy INMARSAT C umożliwia przesyłanie e - maili

B terminal statkowy INMARSAT C umożliwia przesyłanie wiadomości na faks

C terminal statkowy INMARSAT C umożliwia prowadzenie rozmów telefonicznych

180. Które z poniższych określeń jest nieprawdziwe:

A w skład terminalu INMARSAT C wchodzi paraboliczna antena kierunkowa

B w skład terminalu INMARSAT C wchodzi antena bezkierunkowa

C w skład terminalu INMARSAT C wchodzi zasilacz prądu stałego

181. Do terminala statkowego INMARSAT C powinien być dołączony sygnał z:

A repetytora żyroskopu

B logu statkowego

C odbiornika GPS

182. Wysłana z terminalu INMARSAT C wiadomość alarmowa trafia:

A bezpośrednio do najbliższego RCC

B bezpośrednio do RCC połączonego z wybraną stacją LES

C do najbliższej stacji LES

183. Która z poniższych odpowiedzi jest nieprawdziwa:

A alarm przez INMARSAT C można nadać z menu przez polecenie Distress

B alarm przez INMARSAT C można nadać po napisaniu komunikatu alarmowego poleceniem Transmit, uprzednio ustawiając priorytet Distress

C alarm przez INMARSAT C można nadać korzystając z kodu specjalnego 38

184. Dla uzyskania porady medycznej w INMARSAT C, należy użyć kodu specjalnego:

A 33

B 32

C 42

185. Dla uzyskania pomocy medycznej w INMARSAT C, należy użyć kodu specjalnego:

A 38

B 32

C 42

186. W celu przekazania ostrzeżenia do służb lądowych w INMARSAT C, należy użyć kodu specjalnego:

A 38

B 32

C 42

187. Dla uzyskania pomocy morskiej w INMARSAT C, należy użyć kodu specjalnego:

A 32

B 39

C 38

188. Fałszywy alarm w INMARSAT C można odwołać:

A przez ponowne wciśnięcie przycisku alarmowego

B przez napisanie i wysłanie e - mailu do armatora

C przez napisanie wiadomości odwołującej i wysłanie jej w trybie alarmowym

189. Numer terminalu INMARSAT C zaczyna się od cyfry:

A 6

B 4

C 1

190. W INMARSAT C, przy wysyłaniu wiadomości na inny statek, wybierany numer zawiera:

A telefoniczny numer kierunkowy kraju, w którym zarejestrowany jest statek

B teleksowy numer kierunkowy kraju, w którym zarejestrowany jest statek

C kod satelity, na który jest zalogowany tamten statek

191. Prawidłowe kody satelitów w systemie INMARSAT C, to:

A 581

B 871

C 261

C/315

192. Opłata za łączność w INMARSAT C zależy od:

A czasu trwania transmisji

B ilości bitów w przesyłanej wiadomości

C stosowania małych, bądź dużych liter

Źródła zasilania urządzeń radiokomunikacyjnych

193. Moc elektryczna zasilania głównego powinna być wystarczająca do jednoczesnego zasilania:

A wszystkich wymaganych przepisami urządzeń radiowych wraz z ładowaniem baterii akumulatorów stanowiących źródła zasilania awaryjnego i rezerwowego.

B wybranych urządzeń radiowych wraz z ładowaniem baterii akumulatorów

stanowiących źródła zasilania awaryjnego i rezerwowego

C wszystkich wymaganych przepisami urządzeń radiowych

194. Moc elektryczna zasilania awaryjnego powinna być wystarczająca do jednoczesnego zasilania:

A wszystkich wymaganych przepisami urządzeń radiowych wraz z odpowiednim oświetleniem

B wybranych urządzeń radiowych wraz z odpowiednim oświetleniem.

C DSC VHF i radiotelefonu VHF

195. Zasilanie awaryjne urządzeń radiowych może stanowić:

A niezależne od napędu głównego źródło zasilania w energię elektryczną.

B niezależne od napędu głównego źródło zasilania w energię elektryczną zapewniające pracę wszystkich wymaganych przepisami urządzeń radiowych wraz

z odpowiednim oświetleniem przez 18 godzin na statkach towarowych i 36 godzin

na statkach pasażerskich.

C niezależne od napędu głównego źródło zasilania w energię elektryczną zapewniające pracę wybranych urządzeń radiowych wraz z odpowiednim oświetleniem przez 18 godzin na statkach towarowych i 36 godzin na statkach pasażerskich.

196. Zasilanie rezerwowe urządzeń radiowych może stanowić:

A niezależne od napędu głównego źródło zasilania w energię elektryczną.

B niezależne od napędu głównego źródło zasilania w energię elektryczną zapewniające pracę wszystkich wymaganych przepisami urządzeń radiowych wraz

z odpowiednim oświetleniem przez 18 godzin na statkach towarowych i 36 godzin

na statkach pasażerskich.

C akumulatory zapewniające pracę wybranych urządzeń radiowych wraz z odpowiednim oświetleniem przez 1 godzinę (lub 6 godzin).

197. Urządzenie do ładowania baterii akumulatorów rezerwowych powinno:

A zapewniać automatyczne ładowanie tych baterii

B czas ładowania baterii nie powinien przekraczać 20 godzin

D czas ładowania baterii nie powinien przekraczać 6 godzin

198. Pojemność baterii akumulatorów rezerwowych powinna być sprawdzana w okresach nie przekraczających :

A 24 miesiące

B 6 miesięcy

C 12 miesięcy

199. W akumulatorach kwasowych elektrolitem jest :

A kwas siarkowy

B wodny roztwór kwasu siarkowego

C kwas solny

200. Na zaciskach kwasowego akumulatora statkowego o napięciu znamionowym 24 V

zmierzone napięcie wynosi 21 V. Oznacza to, że :

A akumulator jest całkowicie rozładowany

B akumulator jest częściowo rozładowany

C akumulator jest naładowany

201. Akumulatorów kwasowych nie wolno wyładowywać poniżej dopuszczalnego napięcia końcowego które wynosi: :

A 1,75 V/ogniwo

B 1,95 V/ogniwo

C 1,6 V/ogniwo

202. Gęstość elektrolitu w akumulatorach kwasowych jest miarą naładowania akumulatora.. Zmierzona gęstość elektrolitu zwykłego akumulatora kwasowego w temperaturze 20° C wynosi 1,28 g/cm³ .Oznacza to, że :

A akumulator jest całkowicie rozładowany

B akumulator jest częściowo rozładowany

C akumulator jest całkowicie naładowany

203. Gęstość elektrolitu w akumulatorach kwasowych jest miarą naładowania akumulatora. Zmierzona gęstość elektrolitu zwykłego akumulatora kwasowego w temperaturze 20° C wynosi 1,10 g/cm³.

Oznacza to, że :

A akumulator jest całkowicie rozładowany

B akumulator jest częściowo rozładowany

C akumulator jest całkowicie naładowany

206. Wraz ze spadkiem temperatury pojemność akumulatorów kwasowych:

A nie zmienia się

B spada o 0,5-1,0 % na stopień C

C spada o 2,5 – 3,0 % na stopień C

207. Gęstość elektrolitu całkowicie naładowanego akumulatora kwasowego w tropiku jest:

A mniejsza niż gęstość elektrolitu w temperaturze 20° C i wynosi 1,23 g/cm³

B mniejsza niż gęstość elektrolitu w temperaturze 20° C i wynosi 1,15 g/cm³

C taka sama jak w strefie umiarkowanej

208. Akumulatory kwasowe w przypadku wyłączenia z eksploatacji powinny być

przechowywane w stanie:

A naładowanym

B całkowicie rozładowanym

C naładowanym do 50 % pojemności znamionowej

209. W trakcie eksploatacji akumulatorów kwasowych zachodzi konieczność uzupełniania elektrolitu. Uzupełnianie elektrolitu polega na dolewaniu do poszczególnych cel akumulatora:

A kwasu siarkowego

B wody destylowanej

C elektrolitu

210. W używanych do zasilania urządzeń radiokomunikacyjnych na statkach zasadowych akumulatorach niklowo-kadmowych elektrolitem jest:

A wodny roztwór kwasu siarkowego

B wodny roztwór wodorotlenku potasu

C wodorotlenek litu

211. W używanych do zasilania urządzeń radiokomunikacyjnych na statkach zasadowych akumulatorach niklowo-kadmowych gęstość elektrolitu wynosi:

A 1,28-1,32 g/cm³

B 1,17-1,19 g/cm³

C 1,25-1,27 g/cm³

212. Napięcie znamionowe w używanych do zasilania urządzeń radiowych akumulatorach niklowo-kadmowych wynosi:

A 2,2 V/ ogniwo

B 1,2 V/ ogniwo

C 1,05 V/ ogniwo

213. Końcowe napięcie ładowania w używanych do zasilania urządzeń radiowych akumulatorach niklowo-kadmowych wynosi:

A 2,3 V/ ogniwo

B 1,7 V/ ogniwo

C 1,8 V/ ogniwo

214. Znamionowe natężenie prądu ładowania używanych do zasilania urządzeń radiowych akumulatorów niklowo-kadmowych wynosi:

A 0,1 Q (Q – pojemność znamionowa akumulatora)

B 0,5 Q (Q – pojemność znamionowa akumulatora)

C 0,25 Q (Q – pojemność znamionowa akumulatora)

215. Elektrolit w używanych do zasilania urządzeń radiowych akumulatorach niklowo-kadmowych wymienia się co:

A sezon

B 1 rok

C 2-3 lata

216. Akumulatory kwasowe charakteryzują się:

A wyższą rezystancją wewnętrzną niż akumulatory zasadowe

B wyższą sprawnością energetyczną niż akumulatory zasadowe

C są mniej wrażliwe na niewłaściwą eksploatację niż akumulatory zasadowe

217. Baterie przeznaczone do zasilania przenośnych radiotelefonów awaryjnych VHF:

A powinny posiadać pojemność zapewniającą co najmniej 8 godzin pracy

radiotelefonu z pełną mocą w cyklu pracy 1:9 (6 sekund nadawanie, 6 sekund odbiór bez blokady szumów, 48 sekund odbiór z blokada szumów)

B powinny posiadać pojemność zapewniającą co najmniej 48 godzin pracy

radiotelefonu z pełną mocą w cyklu pracy 1:9 (6 sekund nadawanie, 6 sekund odbiór bez blokady szumów, 48 sekund odbiór z blokada szumów)

C powinny posiadać pojemność zapewniającą co najmniej 6 godzin pracy

radiotelefonu z pełną mocą w cyklu pracy 1:9 (6 sekund nadawanie, 6 sekund odbiór bez blokady szumów, 48 sekund odbiór z blokada szumów)

218. Baterie przeznaczone do zasilania awaryjnych transponderów radarowych (SART):

A powinny posiadać pojemność zapewniającą co najmniej 96 godzin pracy

w stanie czuwania i następnie umożliwić nadawanie sygnałów przez 8 godzin

- pracy
- B powinny posiadać pojemność zapewniającą co najmniej 96 godzin
- pracy
- C powinny posiadać pojemność zapewniającą co najmniej 96 godzin
- w tym nadawanie sygnałów przez 8 godzin

219. Baterie przeznaczone do zasilania radiopław awaryjnych:

- A powinny posiadać pojemność zapewniającą co najmniej 48 godzin pracy, w tym nadawania sygnałów do lokalizacji i zasilanie światła błyskowego
- B powinny posiadać pojemność zapewniającą co najmniej 96 godzin pracy, w tym nadawania sygnałów do lokalizacji i zasilanie światła błyskowego
- C powinny posiadać pojemność zapewniającą co najmniej 24 godziny pracy, w tym nadawania sygnałów do lokalizacji i zasilanie światła błyskowego

Mechanizmy propagacyjne oraz zasięgi łączności w zakresach MF, HF, i VHF

220. Który z wymienionych wzorów określa zależność pomiędzy prędkością propagacji fali (c [m/s]), jej częstotliwością (f [Hz]) i długością (λ [m]) :

A $f = c \cdot \lambda$

B $f = \lambda / c$

C $f = c / \lambda$

221. Prędkość rozchodzenia się fali elektromagnetycznej w wolnej przestrzeni wynosi:

- A 340 m/s
- B 300 km/sek
- C 300 000 000 m/sek

222 W czasie 5 μ s fala elektromagnetyczna przebywa dystans:

- A 300 m
- B 3 km
- C 1,5 km

223 Jaka jest długość fali w wolnej przestrzeni jeżeli jej częstotliwość wynosi 2 MHz

- A 150 m
- B 1500 m
- C 300 m

224 Fale długie obejmują zakres częstotliwości:

- A 15 – 30 kHz
- B 30 – 300 kHz
- C 300 kHz – 4 MHz

225 Fale krótkie obejmują zakres częstotliwości:

- A 3 MHz – 30 MHz
- B 1,6 MHz – 4 MHz
- C 300 kHz – 30 MHz

226 Który z wymienionych zakresów częstotliwości jest najbardziej wrażliwy na zakłócenia atmosferyczne:

- A 30 MHz- 300 MHz
- B 30 – 300 kHz
- C 1,6 MHz – 4 MHz

- 227 Zakłócenia atmosferyczne wywołane są:
A wyładowaniami atmosferycznymi
B opadami deszczu
C opadami śniegu
- 228 W którym z wymienionych zakresów do komunikowania się na duże odległości wykorzystuje się fale jonosferyczne:
A 30 kHz – 300 kHz
B 3 MHz – 30 MHz
C 30 MHz – 300 MHz
- 229 W którym z wymienionych zakresów wykorzystuje się propagację fali przyziemnej :
A 30 kHz – 300 kHz
B 3 MHz – 30 MHz
C 30 MHz – 300 kHz
- 230 W dzień na falach pośrednich zasięg jest tym większy im :
A konduktywności gruntu nad którym rozprzestrzenia się fala jest większa
B konduktywności gruntu nad którym rozprzestrzenia się fala jest mniejsza
C częstotliwość fali jest większa
- 231 W nocy na falach pośrednich maksymalny osiągnany zasięg jest:
A taki jak w dzień
B większy niż w dzień
C mniejszy jak w dzień
- 232 W przypadku propagacji fali powierzchniowej największy zasięg występuje w przypadku gdy fala rozchodzi się nad:

- A suchym lądem
- B mokrym lądem
- C morzem o znacznym zasoleniu

233 W rejonach tropikalnych w dzień na falach pośrednich maksymalny zasięg jest:

- A większy niż w rejonach umiarkowanych
- B mniejszy niż w rejonach umiarkowanych
- C taki sam jak w rejonach umiarkowanych

234 Odbiór fali jonosferycznej w nocy w zakresie falach średnich i pośrednich powoduje:

- A występowanie zaników interferencyjnych uniemożliwiających chwilami odbiór sygnałów
- B nie wywołuje żadnego z wymienionych wyżej efektów
- C występowanie tzw. gwizdów interferencyjnych

235 Przy „odbiciu” od jonosfery fal średnich, pośrednich i krótkich mogą występować zjawiska:

- A zmiany polaryzacji fali
- B zmiany częstotliwości fali
- C nie występuje żadne z wymienionych zjawisk

236 Które z poniższych zdań są prawdziwe:

- A termin MUF oznacza maksymalną częstotliwość użytkową powyżej której nie można prowadzić łączności na danej trasie
- B termin MUF oznacza maksymalną częstotliwość użytkową powyżej której nie można prowadzić łączności w relacji Ziemia - Kosmos

- C termin MUF oznacza maksymalną częstotliwość użytkową poniżej której nie można prowadzić łączności na danej trasie

237. Które z poniższych zdań są prawdziwe:

- A wartości MUF są większe w dzień niż w nocy
B wartości MUF są mniejsze w dzień niż w nocy
C częstotliwość MUF nie zależy od pory doby

238. Które z poniższych zdań są prawdziwe:

- A termin LUF oznacza najmniejszą częstotliwość użytkową, która ze względu na występujące w dolnych warstwach ionosfery tłumienie może być jeszcze użyta do prowadzenia łączności na danej trasie

- B termin LUF oznacza najmniejszą częstotliwość użytkową, poniżej której nie można prowadzić łączności w relacji Ziemia - Kosmos

- C częstotliwość LUF nie zależy od pory roku

239. Optymalna częstotliwość robocza w zakresie fal krótkich (OFT) zależy od częstotliwości MUF i wynosi :

- A $OFT \approx 0,85 \text{ MUF}$
B $OFT \approx 0,75 \text{ MUF}$
C $OFT \approx 0,65 \text{ MUF}$

240. Jakie pasmo częstotliwości wybierzesz do łączności ze stacją Lyngby Radio jeżeli znajdujesz się w rejonie Japonii i jest godzina 23 UTC:

- A 6 MHz
B 16 MHz
C 18 MHz

241. Jakie pasmo częstotliwości wybierzesz do łączności ze stacją Lyngby Radio jeżeli znajdujesz się w rejonie Japonii i jest godzina 10 UTC:
- A 6 MHz
 - B 8 MHz
 - C 12 MHz
242. Jakie pasmo częstotliwości wybierzesz do łączności ze stacją Lyngby Radio jeżeli znajdujesz się w rejonie Argentyny i jest godzina 01 UTC:
- A 8 MHz
 - B 12 MHz
 - C 16 MHz
243. Jakie pasmo częstotliwości wybierzesz do łączności ze stacją Lyngby Radio jeżeli znajdujesz się w rejonie Argentyny i jest godzina 12 UTC:
- A 6 MHz
 - B 8 MHz
 - C 22 MHz
244. Jakie pasmo częstotliwości wybierzesz do łączności ze stacją Roma Radio jeżeli znajdujesz się w rejonie Morza Północnego i jest godzina 12 UTC:
- A 6 MHz
 - B 12 MHz
 - C 16 MHz
245. Jakie pasmo częstotliwości wybierzesz do łączności ze stacją Lyngby Radio jeżeli znajdujesz się w rejonie Morza Północnego i jest godzina 12 UTC:
- A 4 MHz
 - B 6 MHz
 - C 8 MHz
246. Od jakich czynników zależy zasięg łączności na falach VHF:
- A od wysokości anteny nadawczej i odbiorczej
 - B od pory doby
 - C od szerokości geograficznej
247. Jeżeli antena nadajnika radiotelefonu VHF znajduje się na maszcie o wysokości 100 metrów to zasięg stacji wynosi:

- A 10 km
- B 40 km
- C 100 km

248. Jeżeli antena nadajnika radiotelefonu VHF znajduje się na maszcie o wysokości 64 metrów to zasięg stacji wynosi:

- A 8 km
- B 16 km
- C 32 km

249. Jeżeli antena nadajnika radiotelefonu VHF znajduje się na maszcie o wysokości 100 metrów, zaś antena odbiornika usytuowana jest na wysokości 25 m to zasięg odbioru wynosi:

- A 30 km
- B 60 km
- C 90 km

250. Jeżeli radiotelefonu VHF znajduje się w odległości kilkuset kilometrów od nadajnika i odbiera sygnały z tego nadajnika to jest możliwe:

- A efektowi Faradya
- B rozproszeniom troposferycznym
- C odbiciom od śladów meteoroidów

251. Opady deszczu nie wywołują tłumienia fal elektromagnetycznych których częstotliwość jest:

- A mniejsza od 3 GHz
- B większa od 3 GHz
- C większa od 6 GHz

252. Od jakich czynników zależy głównie impedancja anteny prętowej ?

- A od stosunku długości anteny do długości fali
- B od wysokości zamocowania anteny
- C od średnicy pręta z którego wykonana jest antena

253. Jakiego typu anteny są stosowane w statkowych radiotelefonach VHF ?

- A pionowy dipol o długości $0,25 \cdot \lambda$

- B anteny w postaci pionowej linki o długości kilku metrów
- C anteny typu Yagi

254. Jakiego typu kable są stosowane w instalacjach antenowych statkowych radiotelefonów VHF

- A symetryczne o impedancji 75 Ω
- B koncentryczne o impedancji 60 Ω
- C koncentryczne o impedancji 50 Ω

255. Zbyt bliskie ustawienie anteny radiotelefonu VHF w pobliżu metalowych konstrukcji może spowodować ?

- A zmianę impedancji anteny
- B uszkodzenie anteny
- C zmianę polaryzacji promieniowanej fali

B/332

256. Jakiego typu anteny nadawcze są stosowane w statkowych nadajnikach MF/HF ?

- A pionowy dipol o długości 0,25 $\cdot \lambda$
- B pionowy dipol o długości 0,5 $\cdot \lambda$
- C anteny linkowe typu „ Γ ” lub „T”

257. W jakim celu pomiędzy nadajnikiem radiotelefonu MF/HF, a anteną stosuje się blok ATU (Antena Tuning Unit) ?

- A w celu dopasowania impedancji anteny do impedancji nadajnika
- B dla zapewnienia możliwości uziemienia anteny
- C dla zapewnienia możliwości izolowania anteny

258. Jakiego typu anteny są stosowane w odbiornikach nasłuchowych MF/HF DSC ?

- A 4-6 metrowe anteny prętowe (pionowe)
- B 1-2 metrowe anteny prętowe (pionowe)
- C anteny linkowe typu „ Γ ” lub „T”

259. Jakiego typu anteny są stosowane w odbiornikach NAVTEX ?

A 4-6 metrowe anteny prętowe (pionowe)

B 1-2 metrowe aktywne anteny prętowe (pionowe)

C anteny linkowe typu „Γ” lub „T”

260. Dookólną charakterystykę promieniowania (w płaszczyźnie poziomej) mają anteny ?

A anteny prętowe (pionowe)

B anteny linkowe typu „Γ” lub „T”

C. anteny typu Yagi

PRAKTYCZNA OBSŁUGA URZĄDZEŃ RADIOWYCH PODSYSTEMÓW GMDSS

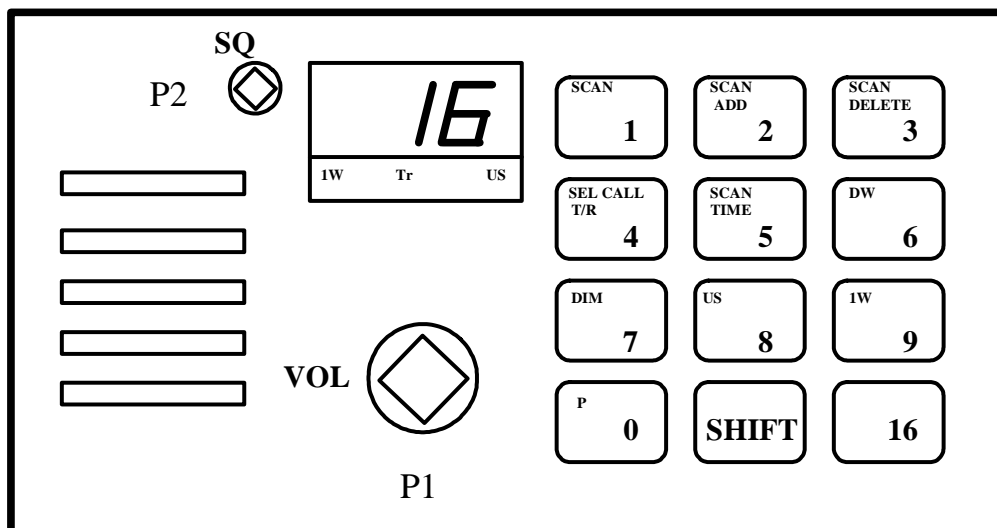

1. Włącz i przygotuj do pracy, dla łączności pokładowej radiotelefon VHF.
 - A. Obróć i ustaw [P1], wciśnij [1], wciśnij [7], wciśnij [SHIFT], wciśnij [9], ustaw blokadę szumów.
 - B. Obróć [P1], wciśnij [2], wciśnij [SHIFT], wciśnij [7]
 - C. Obróć [P1], wciśnij, [0] wciśnij [SHIFT], wciśnij [6]

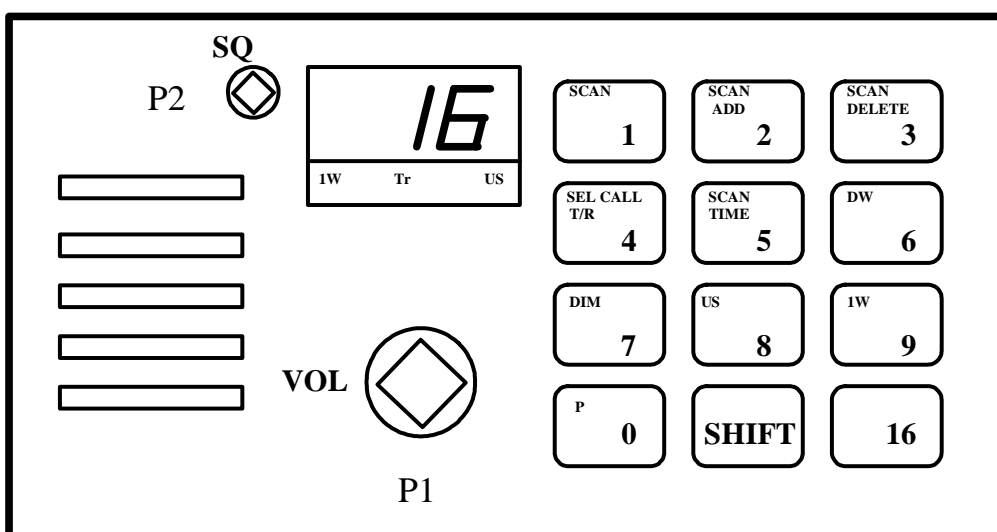

2. Włącz i przygotuj do pracy, dla łączności alarmowej radiotelefon VHF.

- A. Obróć i ustaw [P1], wciśnij [1], wciśnij [6], ustaw [P2] maksymalnie w prawo
- B. Obróć i ustaw [P1], wciśnij [16], ustaw [P2] maksymalnie w lewo
- C. Obróć i ustaw [P1], wciśnij [1], wciśnij [3], ustaw [P2] maksymalnie w położeniu środkowym

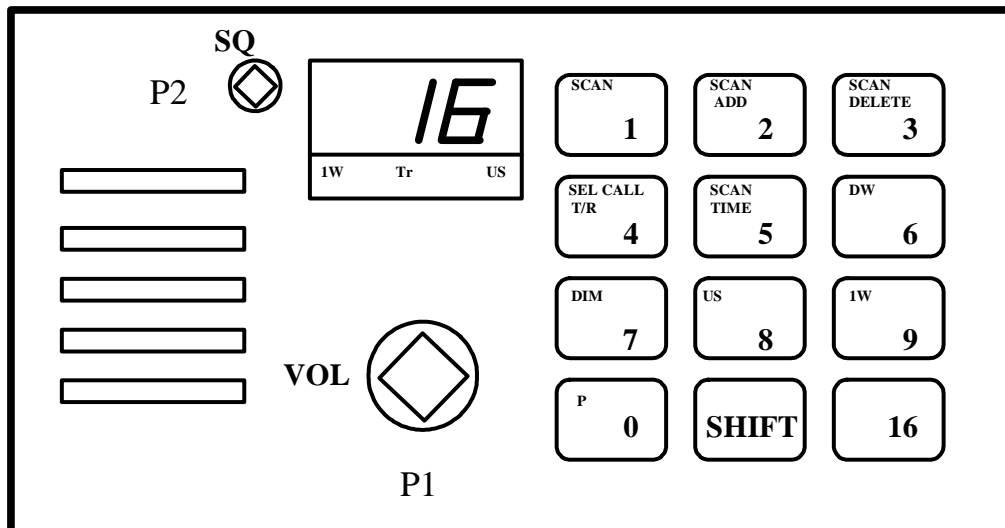

3. Dokonaj redukcji mocy radiotelefonu VHF.

- A. Obróć i ustaw [P1], wciśnij [SHIFT], wciśnij [9]
- B. Obróć i ustaw [P1], wciśnij [9]
- C. Obróć i ustaw [P1], wciśnij [SHIFT], wciśnij [2]

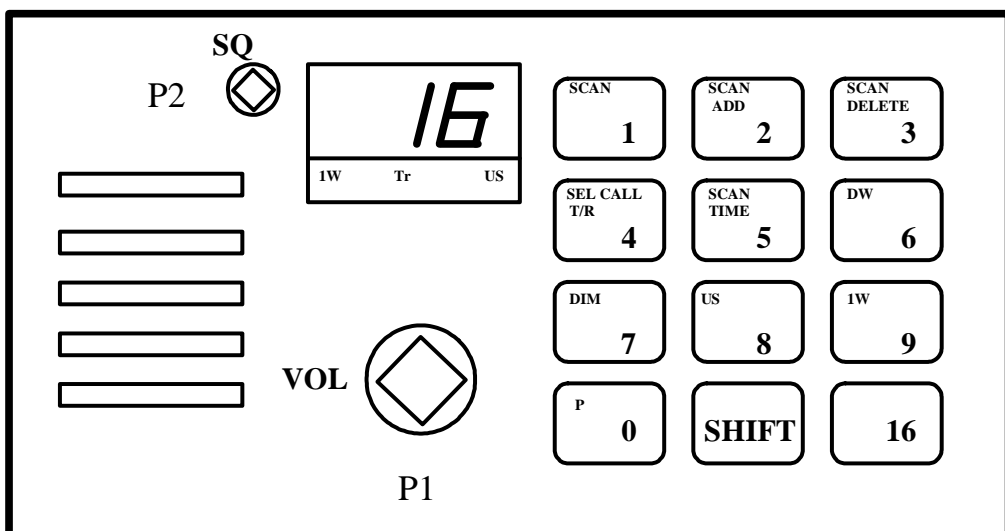

4. Ustaw podwójny nasłuch w radiotelefonie VHF na kanałach 14 i 16.
- Obróć i ustaw [P1], wciśnij [SHIFT], wciśnij [6]
 - Obróć i ustaw [P1], wciśnij [1], wciśnij [4], wciśnij [SHIFT], wciśnij [6]
 - Obróć i ustaw [P1], wciśnij [16], wciśnij [SHIFT], wciśnij [6]

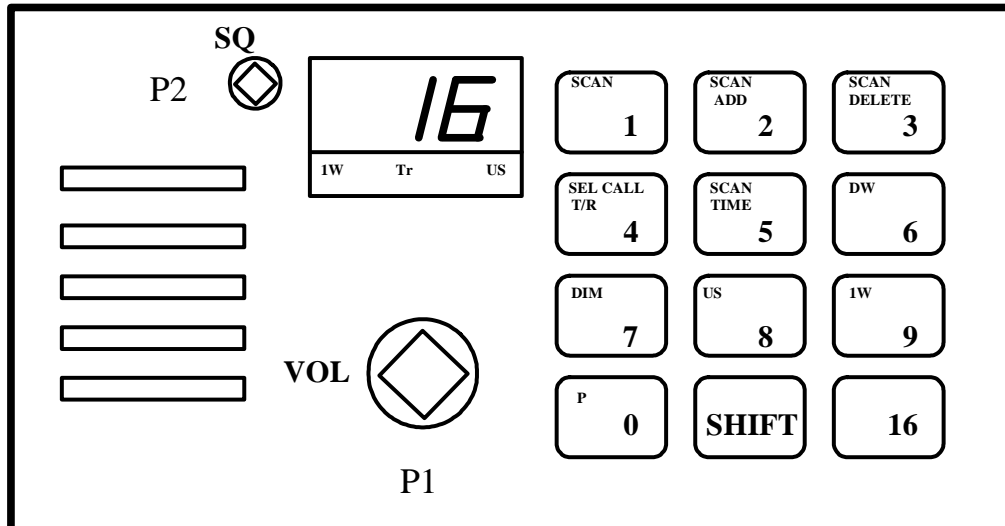

5. Ustaw podświetlenie wskaźników w radiotelefonie VHF dla warunków dziennych i nocnych.
- Wciśnij [7], wciśnij [5]
 - Wciśnij [9], wciśnij [16]
 - Wciśnij [SHIFT], wciśnij [7]

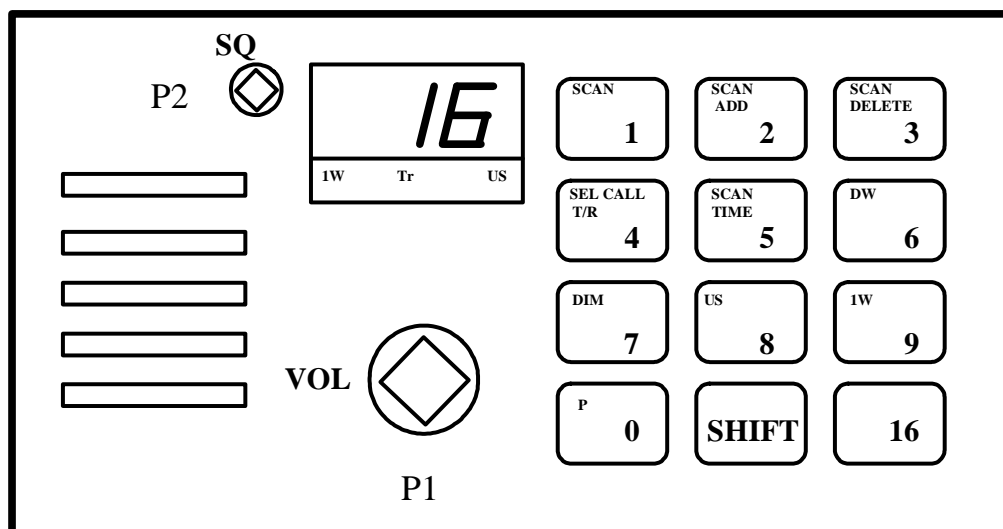

6. Sprawdź, które kanały są wpisane do pamięci skanowania radiotelefonu RT 2048

- A. Wciśnij [SHIFT], wciśnij [5]
- B. Wciśnij [SHIFT], wciśnij [2]
- C. Wciśnij [SHIFT], wciśnij [1] i przytrzymaj

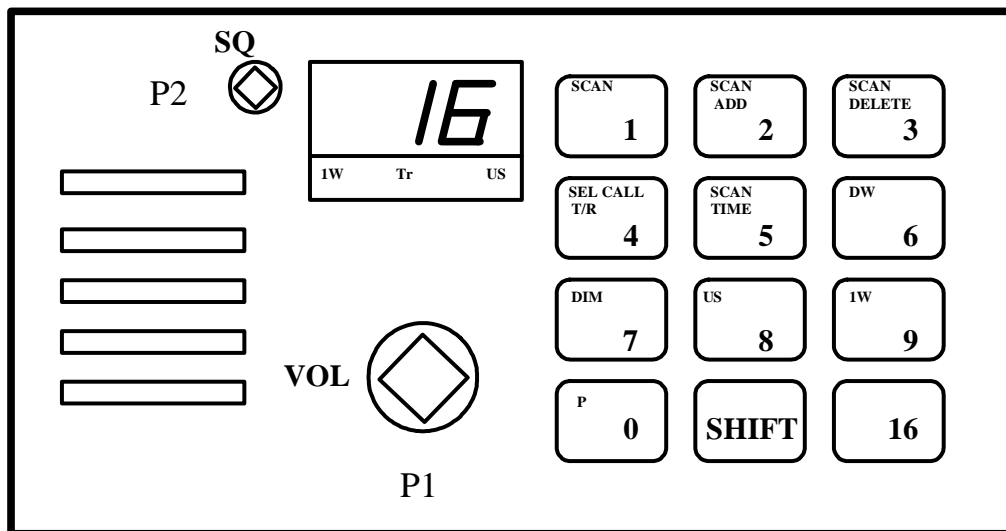

7. Ustaw skanowanie kanałów 6,13 i 16 w radiotelefonie VHF.

- A. Obróć [P1], wciśnij [6], wciśnij [SHIFT], wciśnij [2], wciśnij [1], wciśnij [3],
_____ wciśnij [SHIFT], wciśnij [2]
- B. Obróć [P1], wciśnij [6], wciśnij [SHIFT], wciśnij [1], wciśnij [3],
wciśnij [SHIFT], wciśnij [16]
- C. Obróć [P1], wciśnij [6], wciśnij [SHIFT], wciśnij [1], wciśnij [1], wciśnij [3],
wciśnij [SHIFT], wciśnij [1]

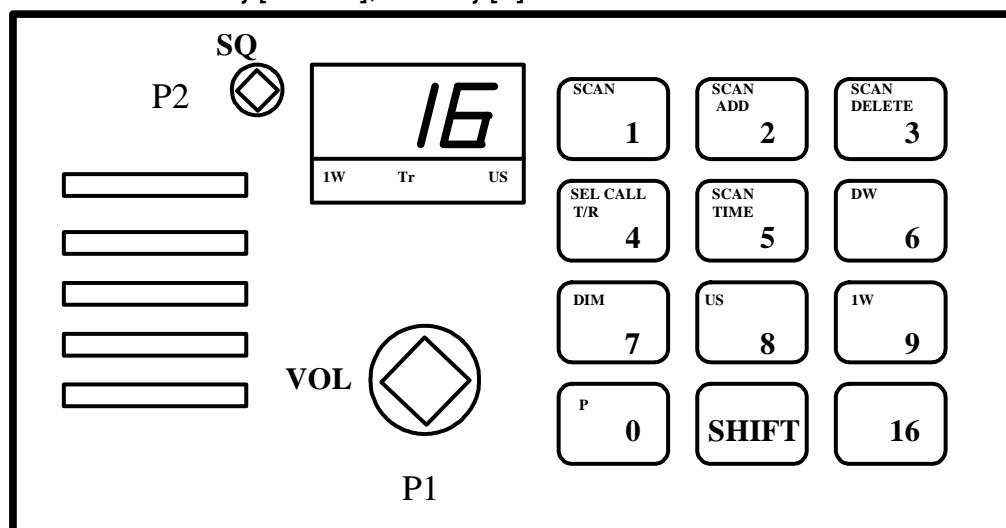

8. Nadaj ostrzeżenie nawigacyjne, przy użyciu radiotelefonu VHF.

A. Obróć [P1], wciśnij [SHIFT], wciśnij [8], nadaj komunikat

B. Obróć [P1], wciśnij [SHIFT], wciśnij [9], sprawdź moc, wciśnij [16] nadaj zapowiedź komunikatu ostrzegawczego, wciśnij [1], wciśnij [3], nadaj komunikat

C. Obróć [P1], wciśnij [1], wciśnij [3], nadaj komunikat

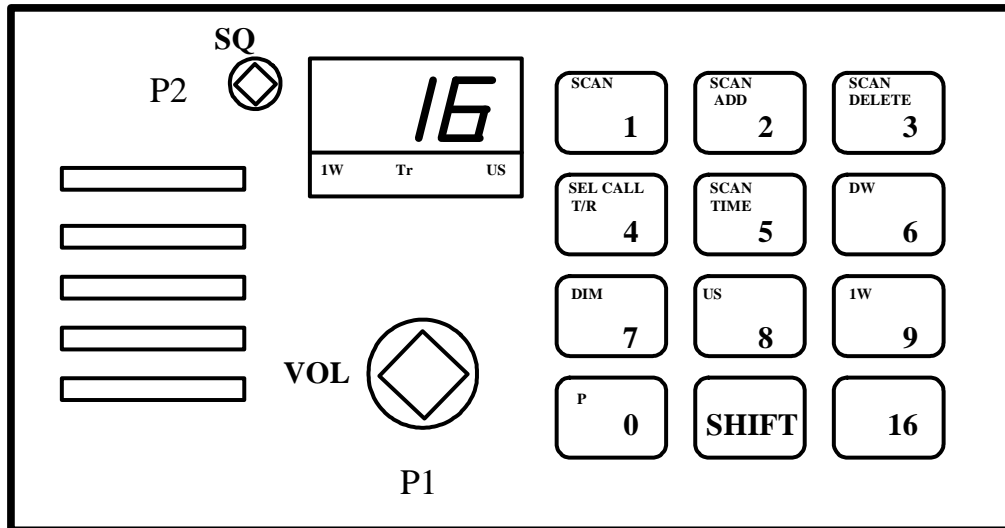

9. Ustaw pracę na kanałach amerykańskich w radiotelefonie VHF

A. Obróć [P1], wciśnij [SHIFT], wciśnij [5],

B. Obróć [P1], wciśnij [SHIFT], wciśnij [8],

C. Obróć [P1], wciśnij [8], wciśnij [SHIFT],

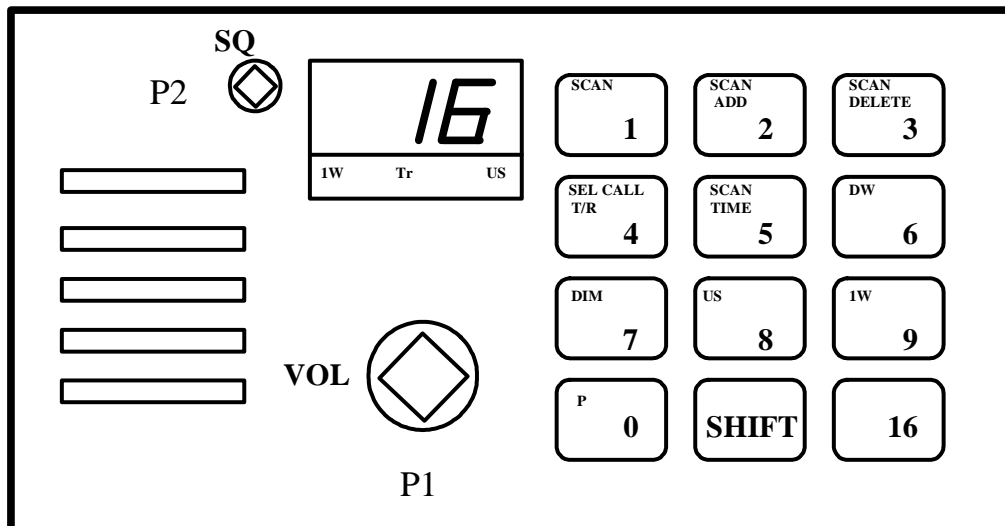

10. Nadaj komunikat alarmowy, przy użyciu radiotelefonu VHF.

- A. Obróć [P1], wciśnij [SHIFT], wciśnij [9], sprawdź moc, wciśnij [16] nadaj wywołanie alarmowe, po krótkiej przerwie nadaj komunikat alarmowy
- B. Obróć [P1], wciśnij [SHIFT], wciśnij [9], sprawdź moc, wciśnij [16] nadaj wywołanie alarmowe, wciśnij [1], wciśnij [3], nadaj komunikat alarmowy
- C. Obróć [P1], wciśnij [SHIFT], wciśnij [9], sprawdź moc, wciśnij [1], wciśnij [3], nadaj wywołanie alarmowe, i komunikat alarmowy

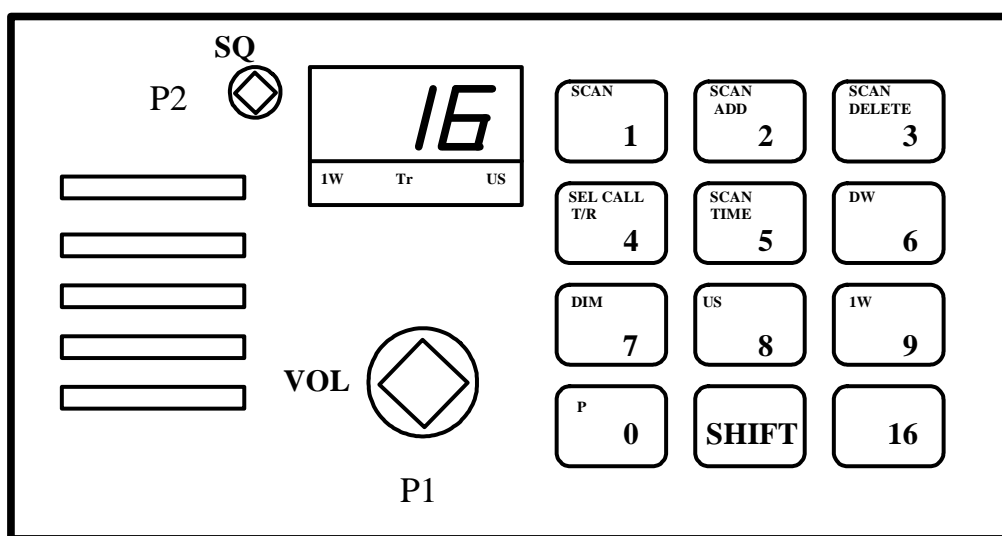

11. Nadaj komunikat, w sytuacji wypadnięcia człowieka za burtę, przy użyciu radiotelefonu VHF.

- A. Obróć [P1], wciśnij [SHIFT], wciśnij [9], sprawdź moc, wciśnij [16] nadaj komunikat „3 x *SECURITE*, 3 x *ALL STATIONS*, 3 x *znak własnej stacji, man over board in position.....*”
- B. Obróć [P1], wciśnij [SHIFT], wciśnij [9], sprawdź moc, wciśnij [16] nadaj komunikat „3 x *PAN PAN*, 3 x *ALL STATIONS*, 3 x *znak własnej stacji, man over board in position.....*”
- C. Obróć [P1], wciśnij [SHIFT], wciśnij [9], sprawdź moc, wciśnij [1], wciśnij [3], nadaj komunikat „3 x *PAN PAN*, 3 x *ALL STATIONS*, 3 x *znak własnej stacji, man over board in position.....*”

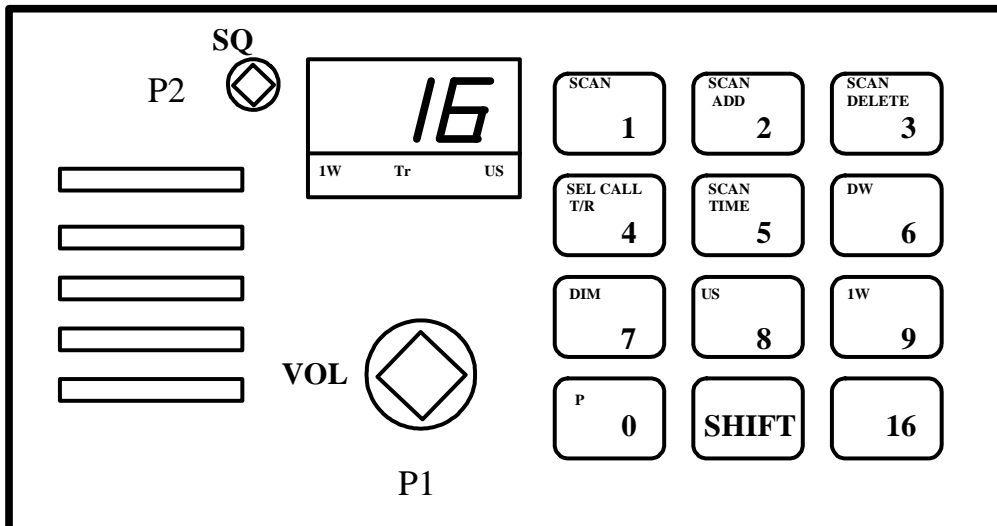

12. Potwierdź odbiór alarmu przy użyciu radiotelefonu VHF.

- A. Obróć [P1], wciśnij [1], wciśnij [3], nadaj „ *Mayday 3x znak stacji zagrożonej, tu 3x znak własnej stacji, RECEIVED MAYDAY*”
- B. Obróć [P1], wciśnij [16], sprawdź moc, nadaj „ *Mayday 3x znak stacji zagrożonej, tu 3x znak własnej stacji, RECEIVED MAYDAY*”
- C. Obróć [P1], wciśnij [SHIFT], wciśnij [8], nadaj „ *Mayday 3x znak stacji zagrożonej, tu 3x znak własnej stacji, RECEIVED MAYDAY*”

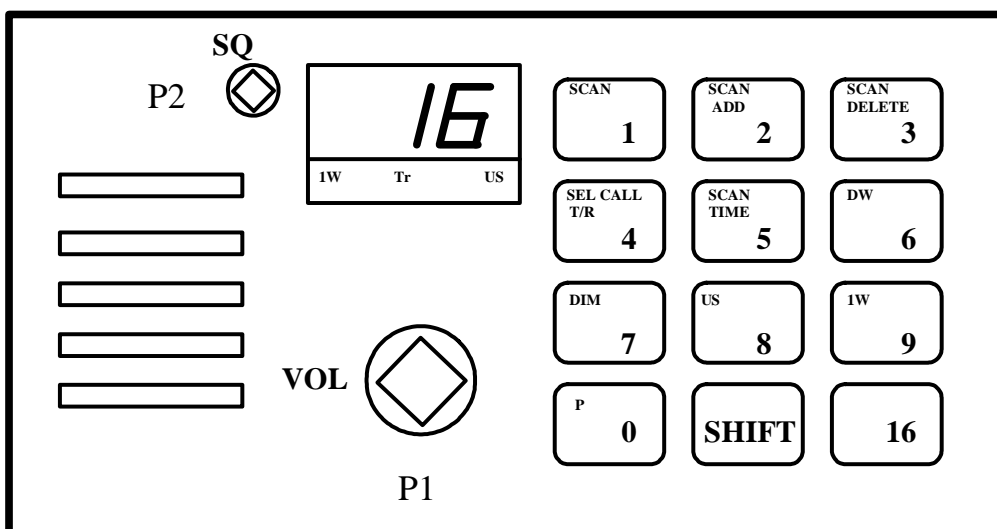

13. Wywołaj inny statek, przy użyciu radiotelefonu VHF i przeprowadź z nim rozmowę rutynową.

- A. Obróć [P1], wciśnij [16], nadaj „znak wywoływanej stacji, 3x znak własnej stacji”, po zgłoszeniu się wywoływanej stacji prowadź rozmowę
- B. Obróć [P1], wciśnij [1], wciśnij [3], nadaj „znak wywoływanej stacji, 3x znak własnej stacji”, po zgłoszeniu się wywoływanej stacji prowadź rozmowę
- C. Obróć [P1], wciśnij [16], nadaj „znak wywoływanej stacji, 3x znak własnej stacji”, po zgłoszeniu się wywoływanej stacji uzgodnij kanał roboczy, ustaw go i prowadź rozmowę

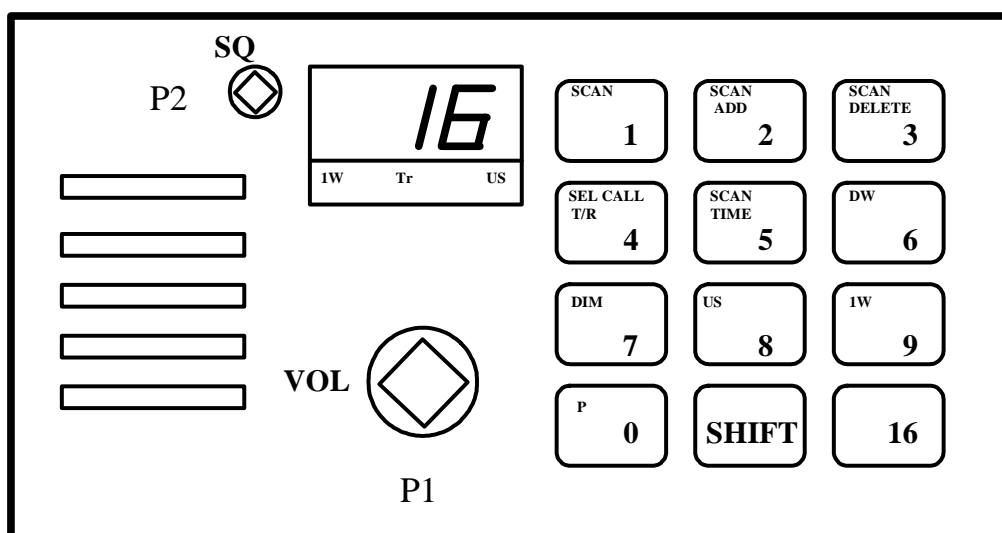

14. Nadaj wywołanie alarmowe za inny statek.

- A. Obróć [P1], wciśnij [1], wciśnij [3], nadaj „Mayday relay, tu 3x znak własnej stacji, treść komunikatu, Mayday”
- B. Obróć [P1], wciśnij [16], nadaj „Pan pan, tu 3x znak własnej stacji, treść komunikatu, pan pan”
- C. Obróć [P1], wciśnij [16], nadaj „Mayday relay, tu 3x znak własnej stacji, treść komunikatu, Mayday”

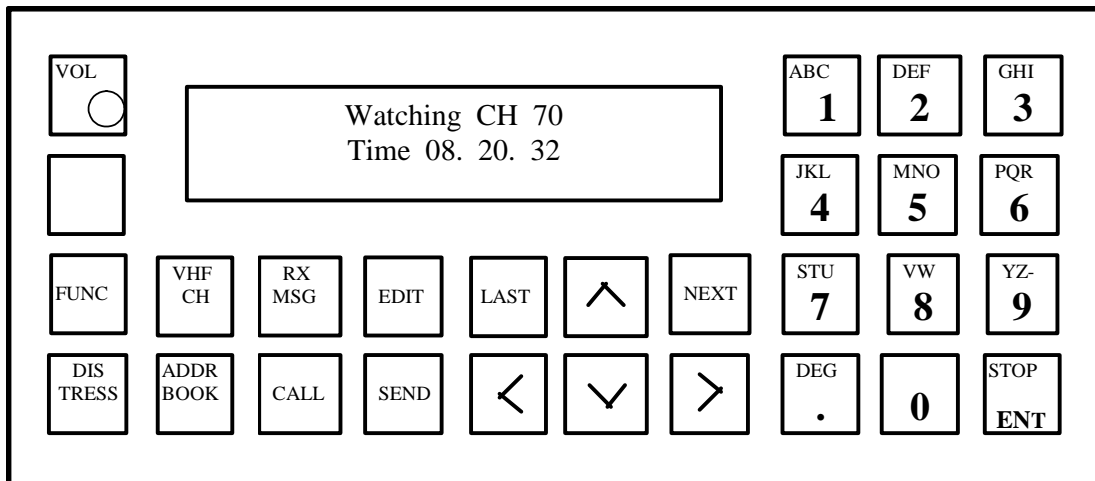

15. Wprowadź pozycję geograficzną do przystawki DSC VHF.

- Obróć [VOL], wciśnij [FUNC], wciśnij [EDIT], wprowadź pozycję
- Obróć [VOL], wciśnij [CALL], wciśnij [EDIT], wprowadź pozycję
- Obróć [VOL], wciśnij [FUNC], wciśnij [>], wciśnij [NEXT], wprowadź czas i pozycję, wciśnij [NEXT]

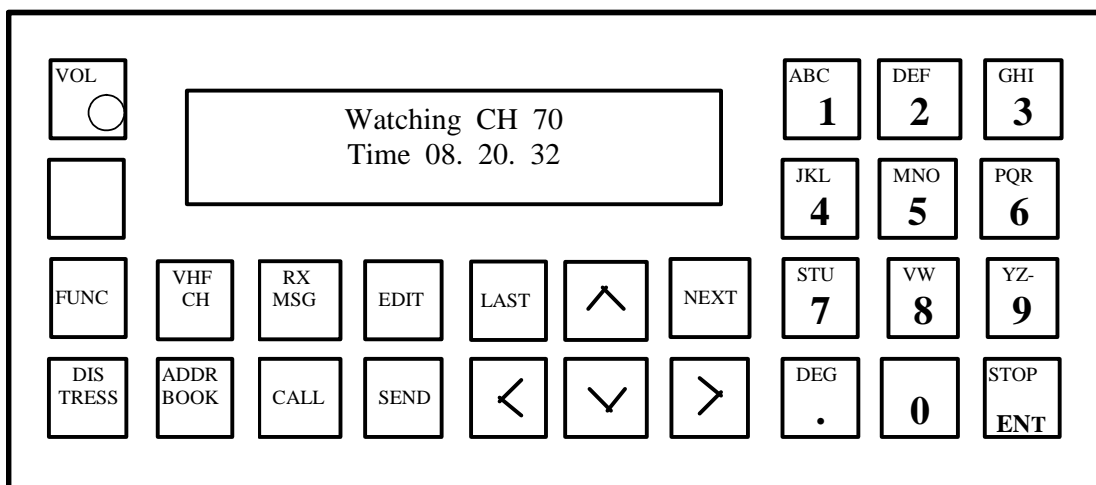

16. Ustaw aktualny czas i strefę czasową w przystawce DSC VHF.

- Obróć [VOL], wciśnij [FUNC], wciśnij [>] tyle razy, aż wyróżnione zostanie słowo **Time**, wciśnij [NEXT] wprowadź aktualną strefę czasową i czas UTC, wciśnij [NEXT].
- Obróć [VOL], wciśnij [CALL], wciśnij [>] tyle razy, aż wyróżnione zostanie słowo **Time**, wciśnij [NEXT] wprowadź aktualną strefę czasową i czas UTC, wciśnij [NEXT],

- C. Obróć [VOL], wciśnij [EDIT], wciśnij [>] tyle razy, aż wyróżnione zostanie słowo **Time**, wprowadź aktualną strefę czasową i czas UTC, wciśnij [NEXT],

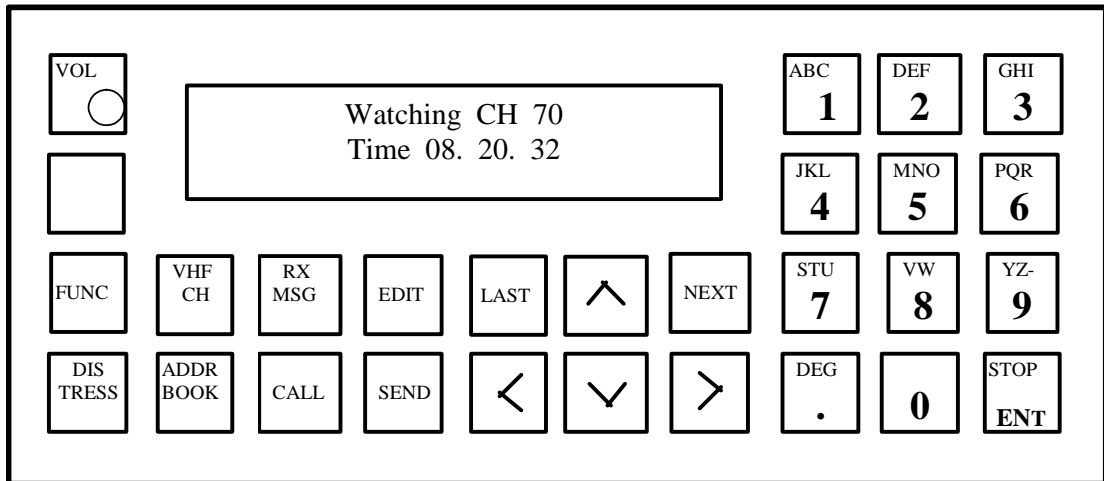

17. Wprowadź do rejestru stacji przystawki DSC VHF stację brzegową **Lyngby**.

- A. Obróć [VOL], wciśnij [FUNC], wciśnij 2x [>], wciśnij [NEXT], wprowadź z klawiatury słowo **Lyngby**, wciśnij [ENT], wprowadź z klawiatury **002191000**, wciśnij [NEXT],
- B. B. Obróć [VOL], wciśnij [EDIT], z klawiatury słowo **Lyngby**, wciśnij [ENT], wprowadź z klawiatury **002191000**, wciśnij [NEXT],
- C. Obróć [VOL], wciśnij [NEXT], wprowadź z klawiatury słowo **Lyngby**, wciśnij [ENT], wprowadź z klawiatury **002191000**, wciśnij [NEXT],

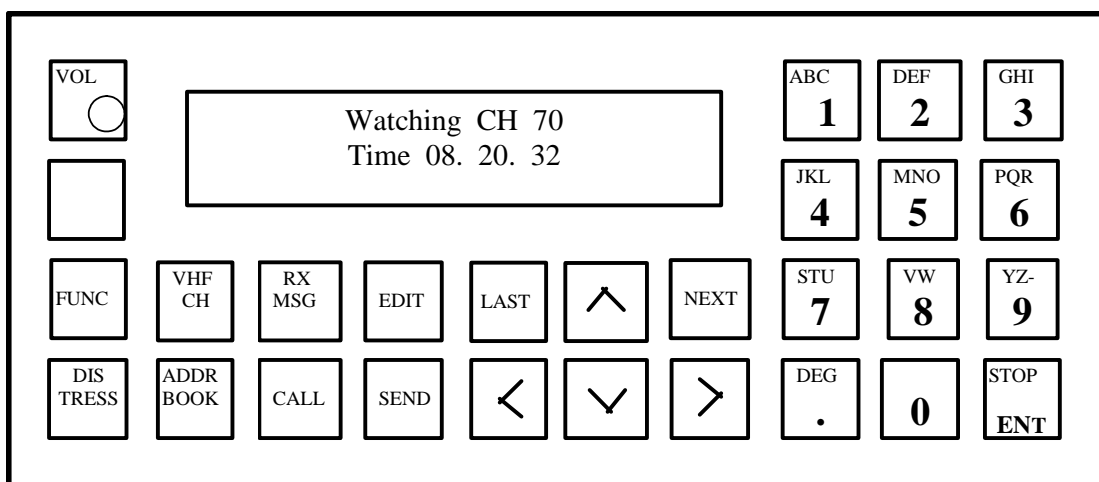

20. Nadaj za pomocą przystawki DSC VHF wywołanie alarmowe.

- A. Obróć [VOL], wciśnij [CALL], wybierz klawiszem [>] słowo **Distress**, wciśnij [NEXT], wybierz klawiszem [>] słowo **Distress**, wciśnij [NEXT], wybierz klawiszem [^] rodzaj zagrożenia, wciśnij [NEXT], wciśnij [DISTRESS]
- B. Obróć [VOL], wciśnij [FUNC], wciśnij [EDIT], wybierz klawiszem [>] słowo **Distress**, wciśnij [NEXT], wybierz klawiszem [>] słowo **Distress**, wciśnij [NEXT], wybierz klawiszem [^] rodzaj zagrożenia, wciśnij [NEXT], wciśnij jednocześnie [DISTRESS] i [SENT]
- C. Obróć [VOL], wciśnij [CALL], wciśnij [EDIT], wybierz klawiszem [>] słowo **Distress**, wciśnij [NEXT], wybierz klawiszem [>] słowo **Distress**, wciśnij [NEXT], wybierz klawiszem [^] rodzaj zagrożenia, wciśnij [NEXT], wciśnij jednocześnie [DISTRESS] i [SENT]

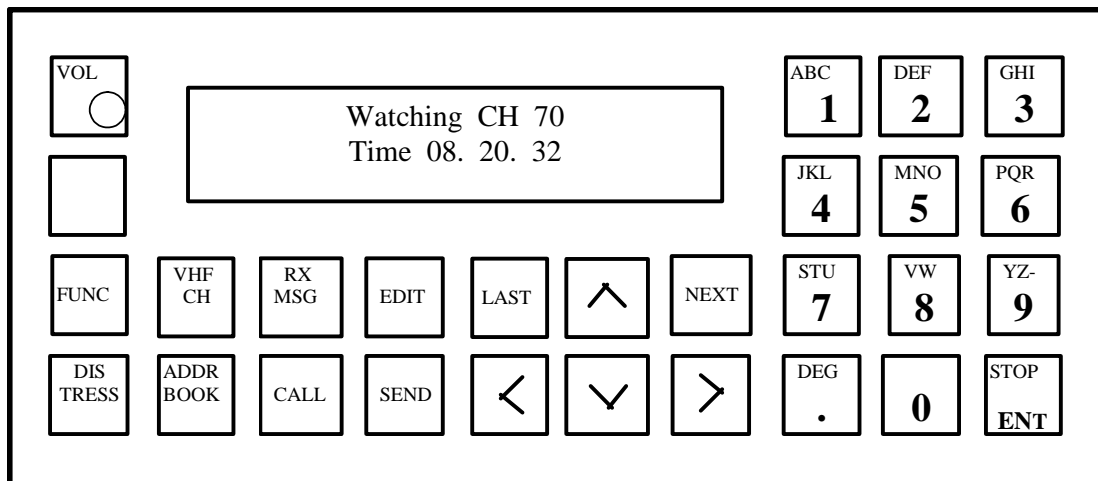

21. Nadaj za pomocą przystawki DSC VHF zapowiedź ostrzeżenia.

- A. Obróć [VOL], wciśnij [CALL], wciśnij [EDIT], wybierz klawiszem [>] słowa **All ships**, wciśnij [NEXT], wybierz klawiszem [>] słowo **Safety**, wciśnij [NEXT] wciśnij [SEND]
- B. Obróć [VOL], wciśnij [CALL], wciśnij, wybierz klawiszem [>] słowa **All ships**, wciśnij [NEXT], wybierz klawiszem [>] słowo **Safety**, wciśnij [NEXT] tyle razy, aż pojawi się na ekranie **Work channel**, wprowadź numer kanału, wciśnij [NEXT] wciśnij [SENT]
- C. Obróć [VOL], wciśnij [CALL], wciśnij [EDIT], wybierz klawiszem [>] słowa **All ships**, wciśnij [NEXT], wybierz klawiszem [>] słowo **Safety**,

wciśnij [NEXT] tyle razy, aż pojawi się na ekranie **Work channel**,
wprowadź numer kanału, wciśnij [NEXT] wciśnij [SEND]

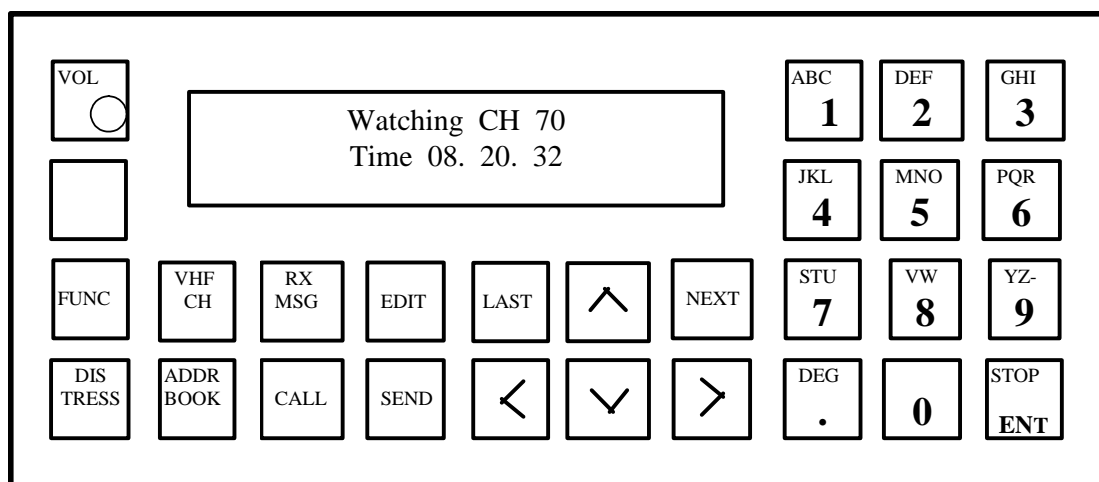

22. Nadaj za pomocą przystawki DSC VHF wywołanie alarmowe za inny statek.

- A. Obróć [VOL], wciśnij [CALL], wciśnij [EDIT], wybierz klawiszem [>] słowo **Distress**, wciśnij [NEXT], wybierz klawiszem [>] słowa **Distress relay**, wciśnij [NEXT], wybierz klawiszem [>] adres, wciśnij [NEXT], wprowadź pozycję statku zagrożonego oraz rodzaj zagrożenia, wciśnij [NEXT], wciśnij [SENT]
- B. Obróć [VOL], wciśnij [CALL], wciśnij [EDIT], wybierz klawiszem [>] słowo **Distress**, wciśnij [NEXT], wybierz klawiszem [>] słowa **Distress relay**, wciśnij [NEXT], wybierz klawiszem [>] adres, wciśnij [NEXT], wprowadź pozycję statku zagrożonego oraz rodzaj zagrożenia, wciśnij [NEXT], wciśnij jednocześnie [DISTRESS] i [SEND]
- C. Obróć [VOL], wciśnij [FUNC], wybierz klawiszem [>] słowo **Distress**, wciśnij [NEXT], wybierz klawiszem [>] słowa **Distress relay**, wciśnij [NEXT], wybierz klawiszem [>] adres, wciśnij [NEXT], wprowadź pozycję statku zagrożonego oraz rodzaj zagrożenia, wciśnij [NEXT], wciśnij jednocześnie [DISTRESS] i [SEND]

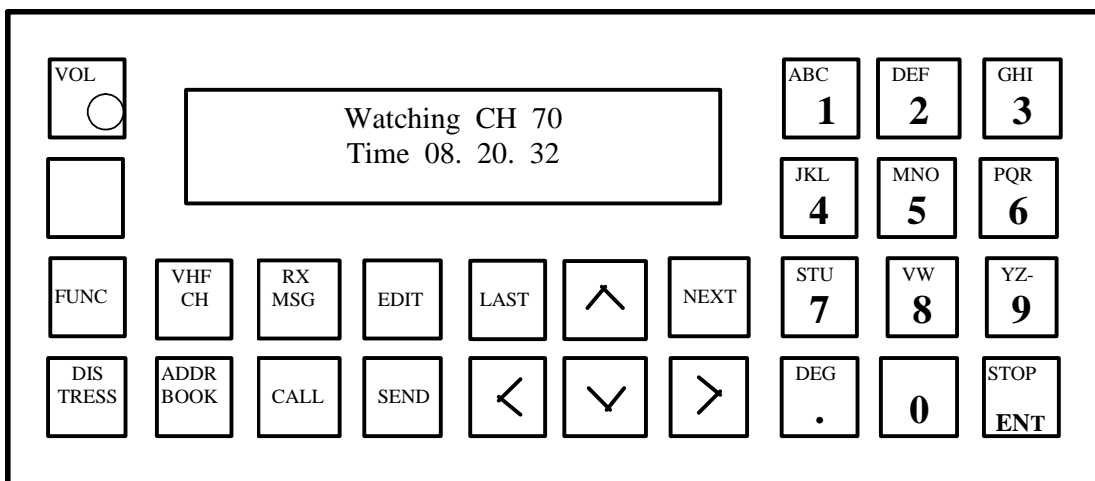

23. Nadaj za pomocą przystawki DSC VHF zapowiedź prośby o pomoc medyczną do innych statków.

- A. Obróć [VOL], wciśnij [CALL], wybierz klawiszem [>] słowa **All ships**, wciśnij [NEXT], wybierz klawiszem [>] słowo **Urgency**, wciśnij [NEXT] tyle razy, aż pojawi się na ekranie **Work channel**, wprowadź numer kanału, wciśnij [NEXT] wciśnij [SENT]
- B. Obróć [VOL], wciśnij [CALL], wciśnij [EDIT], wybierz klawiszem [>] słowa **All ships**, wciśnij [NEXT], wybierz klawiszem [>] słowo **Urgency**, wciśnij [NEXT] tyle razy, aż pojawi się na ekranie **Work channel**, wprowadź numer kanału, wciśnij [NEXT] wciśnij [SENT]
- C. Obróć [VOL], wciśnij [FUNC], wciśnij [EDIT], wybierz klawiszem [>] słowa **All ships**, wciśnij [NEXT], wybierz klawiszem [>] słowo **Urgency**, wciśnij [NEXT] tyle razy, aż pojawi się na ekranie **Work channel**, wprowadź numer kanału, wciśnij [SEND]

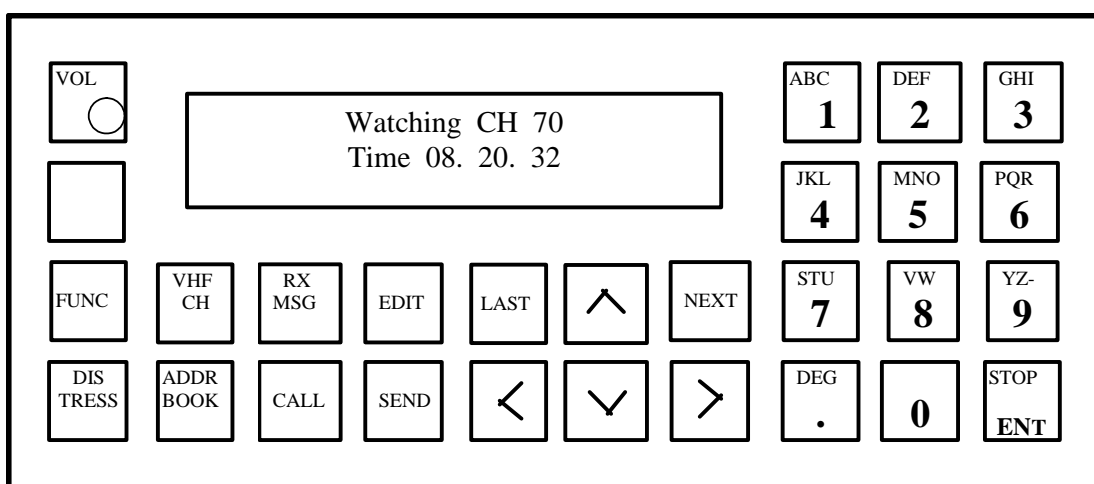

24. Nadaj za pomocą przystawki DSC VHF wywołanie rutynowe do innego statku.
- Obróć [VOL], wciśnij [FUNC], wprowadź z klawiatury numer DSC żądanej stacji, wciśnij [NEXT] tyle razy, aż pojawi się na ekranie **Work channel**, wprowadź numer kanału, wciśnij [SENT]
 - Obróć [VOL], wciśnij [EDIT], wprowadź z klawiatury numer DSC żądanej stacji, wciśnij [NEXT] tyle razy, aż pojawi się na ekranie **Work channel**, wprowadź numer kanału, wciśnij [SENT]
 - Obróć [VOL], wciśnij [CALL], wciśnij [^], wprowadź z klawiatury numer DSC żądanej stacji, wciśnij [NEXT] tyle razy, aż pojawi się na ekranie **Work channel**, wprowadź numer kanału, wciśnij [NEXT] wciśnij [SEND]
25. Nadaj za pomocą przystawki DSC VHF wywołanie do stacji brzegowej w celu przeprowadzenia rozmowy z operatorem.
- Obróć [VOL], wciśnij [CALL], wciśnij [^], wprowadź z klawiatury numer DSC żądanej stacji, wciśnij [NEXT] tyle razy, aż pojawią się na ekranie słowa **Position Omit**, wybierz klawiszem [<] **Position**, wciśnij [NEXT] wciśnij [SEND]
 - Obróć [VOL], wciśnij [EDIT], wciśnij [^], wprowadź z klawiatury numer DSC żądanej stacji, wciśnij [NEXT] tyle razy, aż pojawi się na ekranie **Work channel**, wprowadź numer kanału, wciśnij [SEND]
 - Obróć [VOL], wciśnij [FUNC], wciśnij [^], wprowadź z klawiatury numer DSC żądanej stacji, wciśnij [NEXT] tyle razy, aż pojawi się na ekranie **Work chanel**, wprowadź numer kanału, wciśnij [NEXT] wciśnij [SEND]

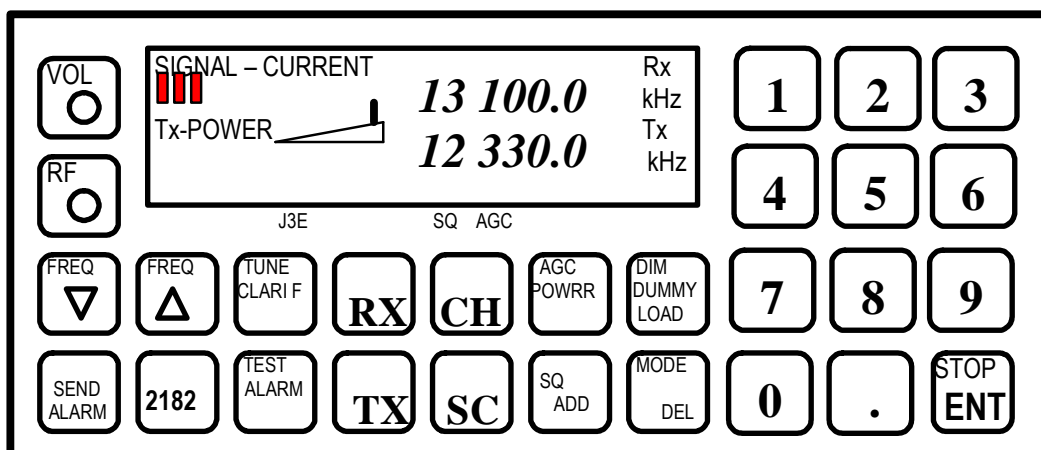

26. Dokonaj redukcji mocy radiotelefonu MF/HF o połowę.

- A. Obróć [VOL], wciśnij [AGC/POWER]
- B. Obróć [VOL], wciśnij [TX], wciśnij [AGC/POWER]
- C. Obróć [VOL], wciśnij [TEST ALARM]

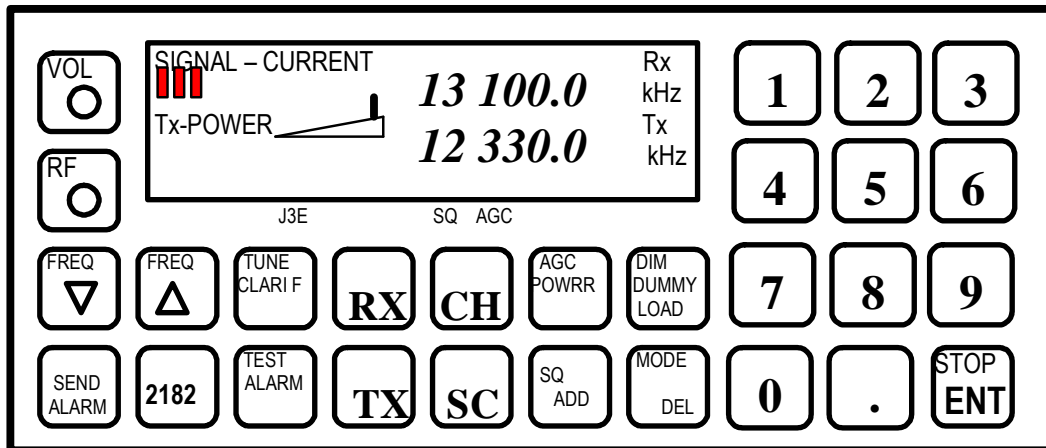

27. Ustaw podświetlenie wskaźników w radiotelefonie MF/HF dla warunków dziennych i nocnych.

- A. Obróć [VOL], wciśnij [DIM/DUMMY LOAD] tyle razy, aby uzyskać zadawalające podświetlenie
- B. Obróć [VOL], wciśnij [MODE/DEL] tyle razy, aby uzyskać zadawalające podświetlenie
- C. Obróć [VOL], wciśnij [SQ/ADD] tyle razy, aby uzyskać zadawalające podświetlenie

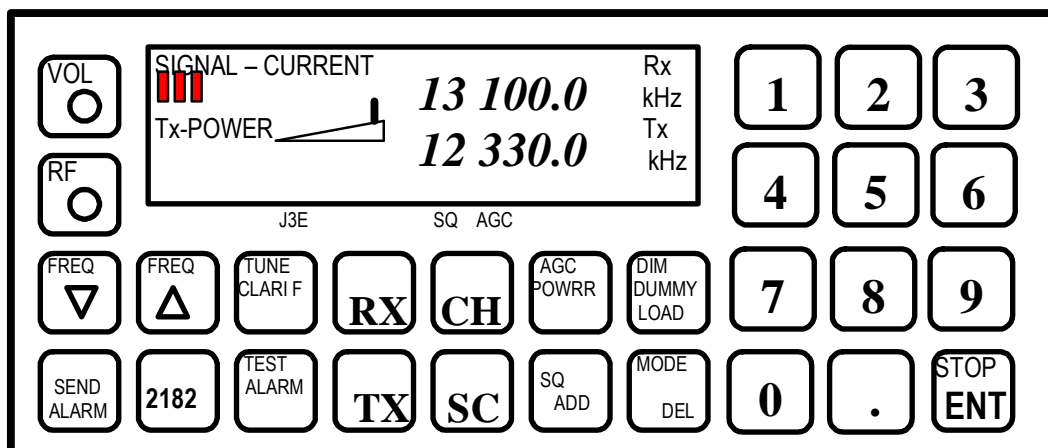

28. Włącz i przygotuj radiostację MF/HF do nadawania alarmu na 2182 kHz.

- A. Obróć [VOL], wciśnij [2182], wciśnij [MODE/DEL] tyle razy, aby pod wyświetlaczem pojawił się napis **TLX**
- B. Obróć [VOL], wciśnij [2182], wciśnij [TEST ALARM]
- C. Obróć [VOL], wciśnij [2182], wciśnij [MODE/DEL] tyle razy, aby pod wyświetlaczem pojawił się napis **J3E**

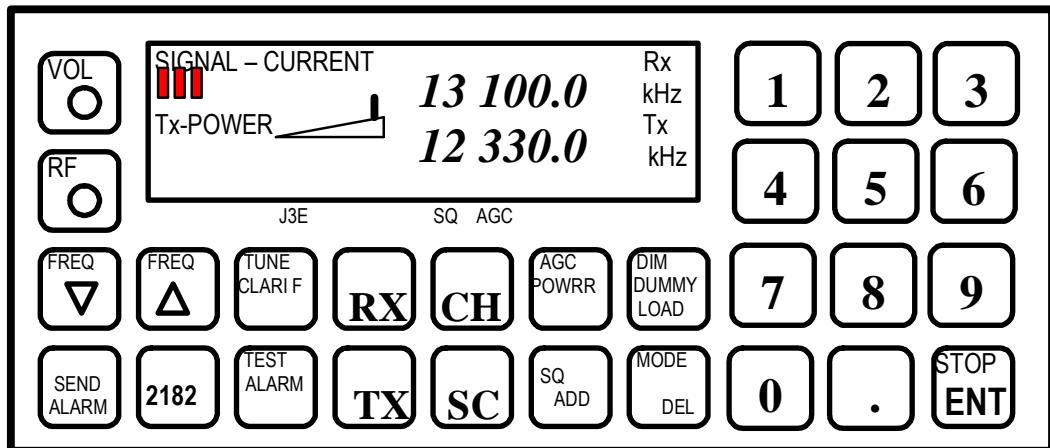

29. Włącz i przygotuj radiostację MF/HF do łączności rutynowej bliskiego zasięgu.

- A. Obróć [VOL], wciśnij [RX], wprowadź z klawiatury częstotliwość z pasma 2 MHz, wciśnij [ENT], wciśnij [TX], wprowadź z klawiatury częstotliwość z pasma 2 MHz, wciśnij [ENT], wciśnij [TX], wciśnij 3x [AGC/POWER]
- B. Obróć [VOL], wciśnij [RX], wprowadź z klawiatury częstotliwość z pasma 8 MHz, wciśnij [ENT], wciśnij [TX], wprowadź z klawiatury częstotliwość z pasma 4 MHz, wciśnij [ENT]
- C. Obróć [VOL], wciśnij [CH], wprowadź z klawiatury częstotliwość z pasma 2 MHz, wciśnij [ENT], wciśnij [CH], wprowadź z klawiatury częstotliwość z pasma 2 MHz, wciśnij [ENT], wciśnij [TX]

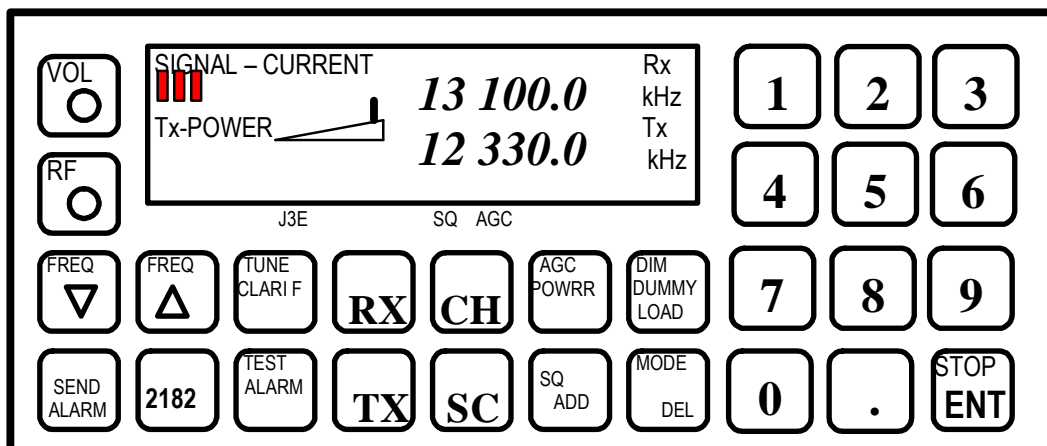

30. Włącz i przygotuj radiostację MF/HF do łączności rutynowej dalekiego zasięgu.

- A. Obróć [VOL], wciśnij [SC], wprowadź z klawiatury częstotliwość z pasma 2 MHz, wciśnij [ENT], wciśnij [SC], wprowadź z klawiatury częstotliwość z pasma 2 MHz, wciśnij [ENT]
- B. Obróć [VOL], wciśnij [RX], wprowadź z klawiatury częstotliwość z pasma 8 MHz, wciśnij [ENT], wciśnij [TX], wprowadź z klawiatury częstotliwość z pasma 8 MHz, wciśnij [ENT]
- C. Obróć [VOL], wciśnij [RX], wprowadź z klawiatury częstotliwość z pasma 2 MHz, wciśnij [ENT], wprowadź z klawiatury częstotliwość z pasma 2 MHz, wciśnij [ENT]

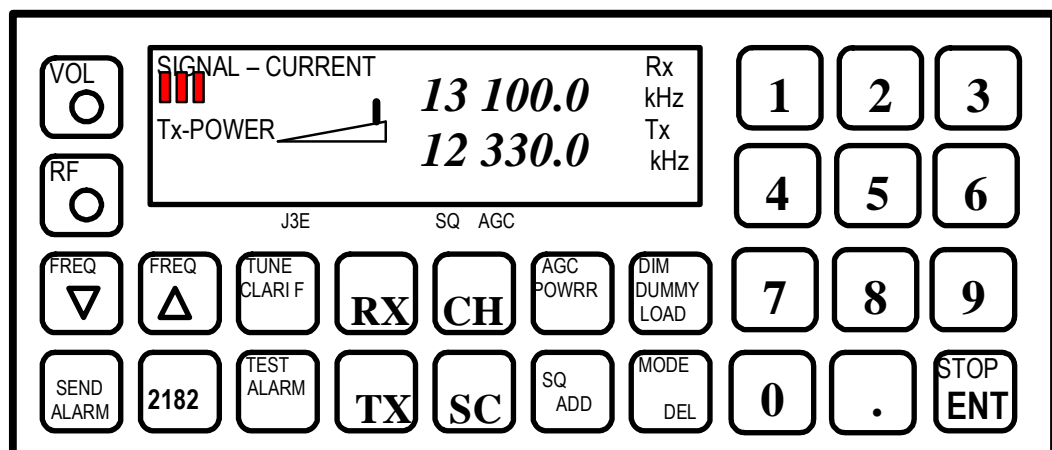

31. Ustaw radiotelefoniczną częstotliwość alarmową z pasma 8 MHz.

- A. Obróć [VOL], wciśnij [RX], wprowadź z klawiatury częstotliwość 8414.5 kHz, wciśnij [ENT], wciśnij [TX], wprowadź z klawiatury częstotliwość 8414.5 kHz, wciśnij [ENT]
- B. Obróć [VOL], wciśnij [RX], wprowadź z klawiatury częstotliwość 8291 kHz, wciśnij [ENT], wciśnij [TX], wprowadź z klawiatury częstotliwość 8291 kHz, wciśnij [ENT]
- C. Obróć [VOL], wciśnij [RX], wprowadź z klawiatury częstotliwość 8376.5 kHz, wciśnij [ENT], wciśnij [TX], wprowadź z klawiatury częstotliwość 8376.5 kHz, wciśnij [ENT]

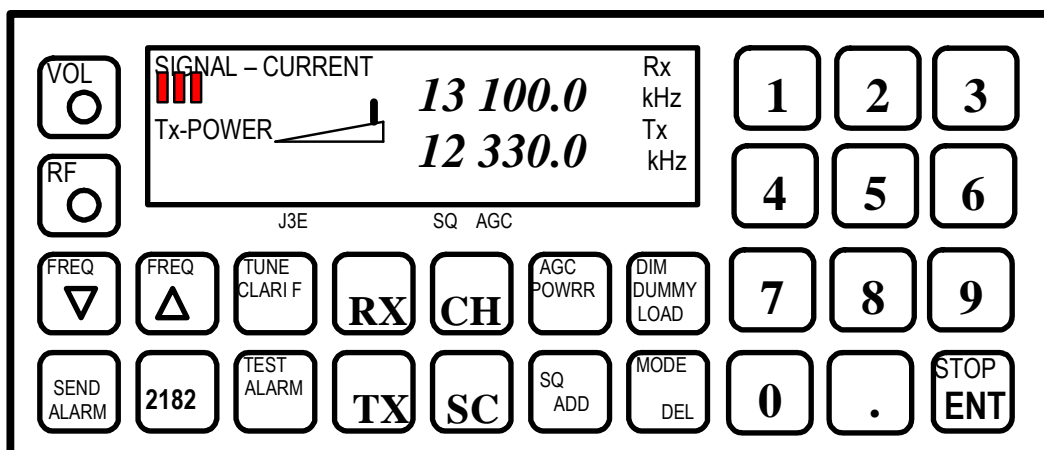

32. Ustaw na radiostacji MF/HF częstotliwość/kanał do wywołania stacji brzegowej **Lyngby**. Jesteś na południowym Bałtyku.

- A. Obróć [VOL], wciśnij [RX], wprowadź z klawiatury częstotliwość 8414.5 kHz, wciśnij [ENT], wciśnij [TX], wprowadź z klawiatury częstotliwość 8291 kHz, wciśnij [ENT]
- B. Obróć [VOL], wciśnij [RX], wprowadź z klawiatury częstotliwość 8291 kHz, wciśnij [ENT], wciśnij [TX], wprowadź z klawiatury częstotliwość 8291kHz, wciśnij [ENT]
- C. Obróć [VOL], wciśnij [RX], wprowadź z klawiatury częstotliwość 2586 kHz, wciśnij [ENT], wciśnij [TX], wprowadź z klawiatury częstotliwość 2045 kHz, wciśnij [ENT]

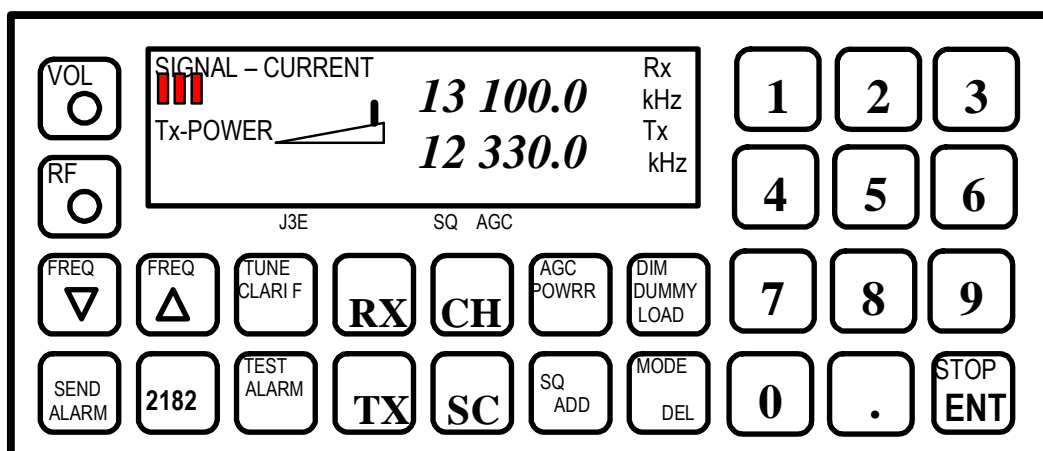

33. Ustaw na radiostacji MF/HF częstotliwość/kanał do wywołania stacji brzegowej **Lyngby**. Jesteś na południowym Atlantyku (dzień).

- A. Obróć [VOL], wciśnij [RX], wprowadź z klawiatury częstotliwość 13104 kHz, wciśnij [ENT], wciśnij [TX], wprowadź z klawiatury częstotliwość 12257 kHz, wciśnij [ENT]
- B. Obróć [VOL], wciśnij [RX], wprowadź z klawiatury częstotliwość 2182 kHz, wciśnij [ENT], wciśnij [TX], wprowadź z klawiatury częstotliwość 2182 kHz, wciśnij [ENT]
- C. Obróć [VOL], wciśnij [RX], wprowadź z klawiatury częstotliwość 8414.5 kHz, wciśnij [ENT], wciśnij [TX], wprowadź z klawiatury częstotliwość 8414.5 kHz, wciśnij [ENT]

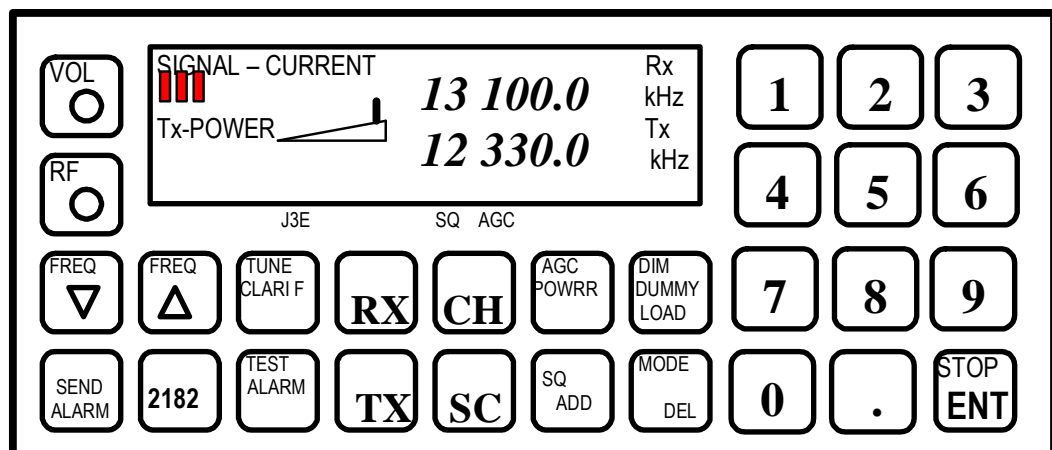

34. Ustaw na radiostacji MF/HF częstotliwość/kanał do wywołania stacji brzegowej **Lyngby**. Jesteś na południowym Atlantyku (noc).

- A. Obróć [VOL], wciśnij [RX], wprowadź z klawiatury częstotliwość 4408 kHz, wciśnij [ENT], wciśnij [TX], wprowadź z klawiatury częstotliwość 4116 kHz, wciśnij [ENT]
- B. Obróć [VOL], wciśnij [RX], wprowadź z klawiatury częstotliwość 2187.5 kHz, wciśnij [ENT], wciśnij [TX], wprowadź z klawiatury częstotliwość 2187.5 kHz, wciśnij [ENT]

- C. Obróć [VOL], wciśnij [RX], wprowadź z klawiatury częstotliwość 2182 kHz, wciśnij [ENT], wciśnij [TX], wprowadź z klawiatury częstotliwość 2182 kHz, wciśnij [ENT]

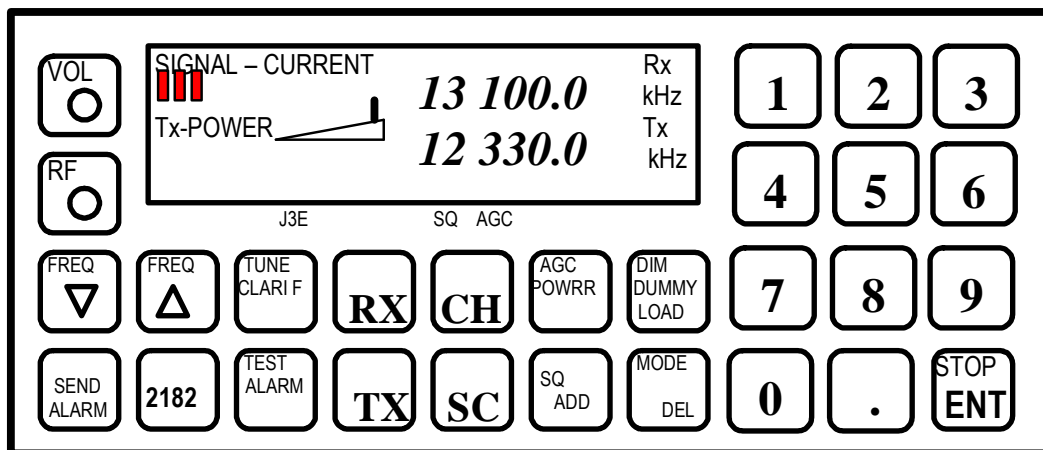

35. Ustaw na radiostacji MF/HF właściwą emisję do rozmów radiotelefonicznych.

- A. Obróć [VOL], wciśnij [MODE/DEL] tyle razy, aby uzyskać pod wyświetlaczem napis **H3E**
- B. Obróć [VOL], wciśnij [2182] wciśnij [ENT]
- C. Obróć [VOL], wciśnij [MODE/DEL] tyle razy, aby uzyskać pod wyświetlaczem napis **J3E**

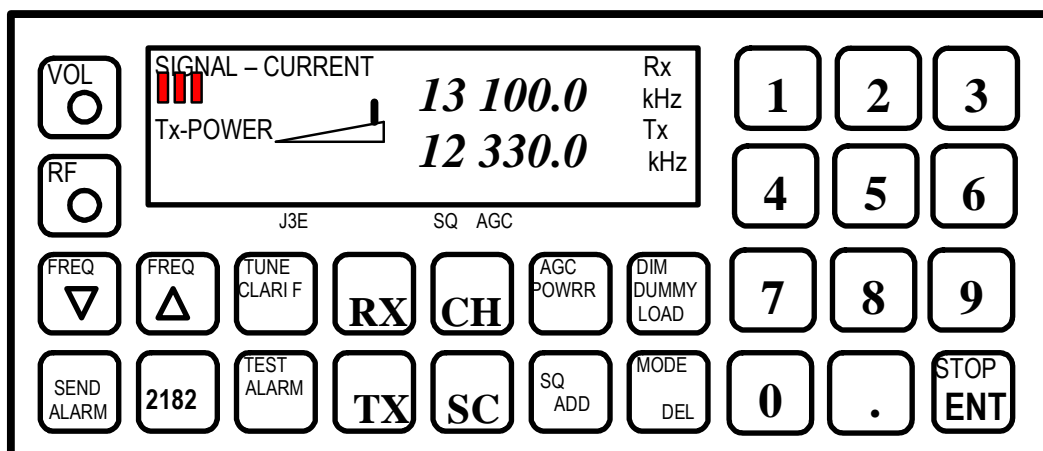

36. Ustaw pracę radiostacji MF/HF z automatyczną regulacją wzmacnienia.

- A. Obróć [VOL], wciśnij [AGC/POWER] tyle razy, aby uzyskać pod wyświetlaczem napis **AGC**, ustaw pokrętko [RF] w położeniu środkowym
- B. Obróć [VOL], wciśnij [AGC/POWER] tyle razy, aby uzyskać pod wyświetlaczem napis **AGC**, skręć pokrętko [RF] maksymalnie w lewo
- C. Obróć [VOL], wciśnij [AGC/POWER] tyle razy, aby uzyskać pod wyświetlaczem napis **AGC**, skręć pokrętko [RF] maksymalnie w prawo

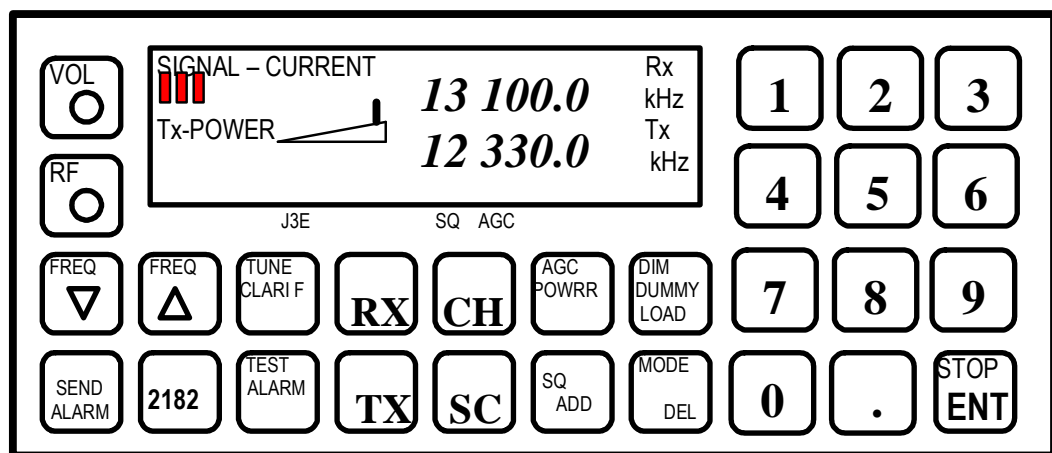

37. Dokonaj automatycznego strojenia radiostacji MF/HF.

- A. Obróć [VOL], wciśnij [TUNE]
- B. Obróć [VOL], wciśnij przycisk nadawania na słuchawce
- C. Obróć [VOL], wciśnij [MODE/DEL]

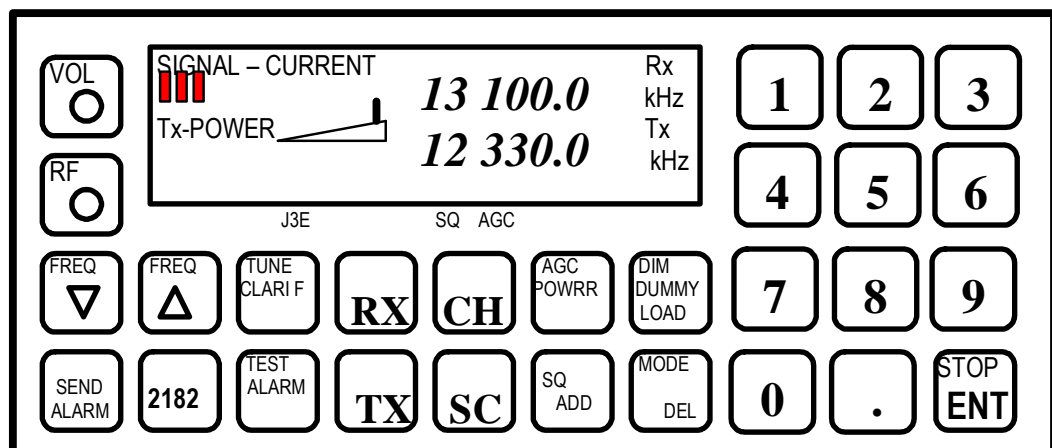

38. Dokonaj ręcznego strojenia radiostacji MF/HF.

- A. Obróć [VOL], wciśnij [TUNE]
- B. Obróć [VOL], wciśnij [TX], wciśnij [TUNE]
- C. Obróć [VOL], wciśnij [TX], wciśnij [MODE/POWER]

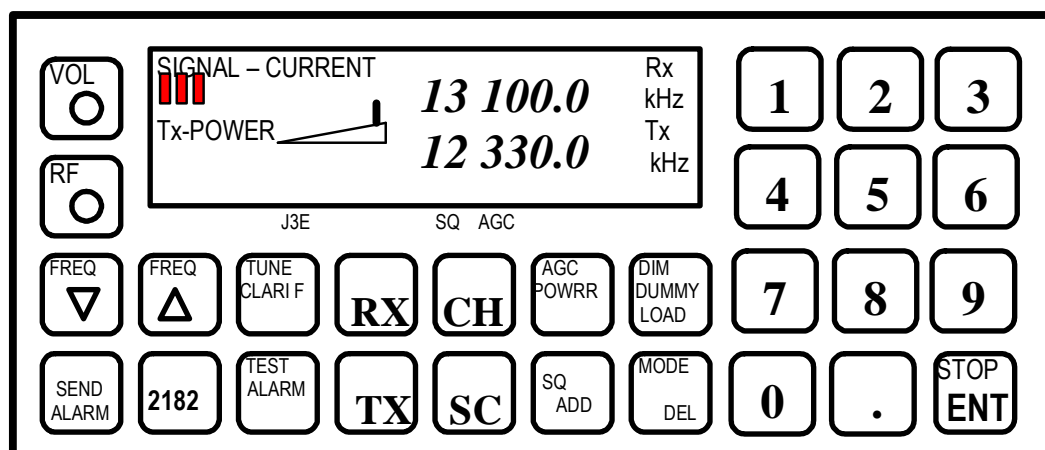

39. Dokonaj sprawdzenia nadajnika radiostacji MF/HF.

- A. Obróć [VOL], wciśnij [TX], wciśnij [DIM/DUMMY LOAD] zestrój radiostację, wciśnij przycisk nadawania na słuchawce, obserwuj wychylenie wskaźnika sygnału
- B. Obróć [VOL], wciśnij [TX], wciśnij [2182] zestrój radiostację, wciśnij przycisk nadawania na słuchawce, obserwuj wychylenie wskaźnika sygnału
- C. Obróć [VOL], wciśnij [2182], wciśnij [DIM/DUMMY LOAD] zestrój radiostację, wciśnij przycisk nadawania na słuchawce, obserwuj wychylenie wskaźnika sygnału

DSC MF/HF

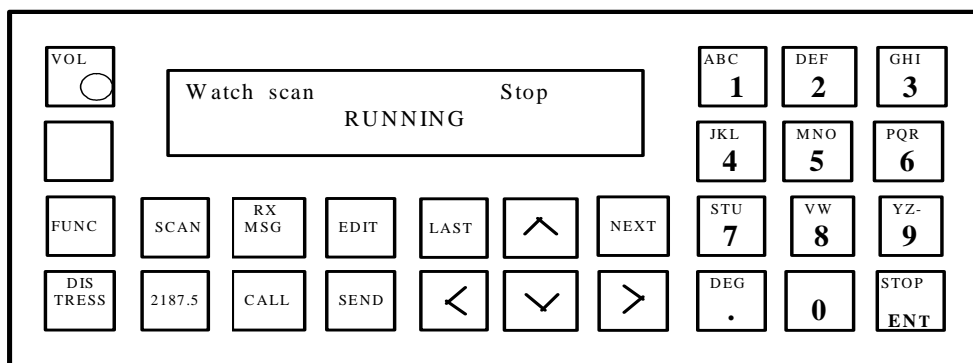

40. Wprowadź pozycję geograficzną do przystawki DSC MF/HF.

- A. Obróć [VOL], wciśnij [FUNC], wciśnij [EDIT], wprowadź pozycję
- B. Obróć [VOL], wciśnij [FUNC], wciśnij [>], wciśnij [NEXT], wprowadź czas i pozycję, wciśnij [NEXT]
- C. Obróć [VOL], wciśnij [CALL], wciśnij [EDIT], wprowadź pozycję

DSC MF/HF

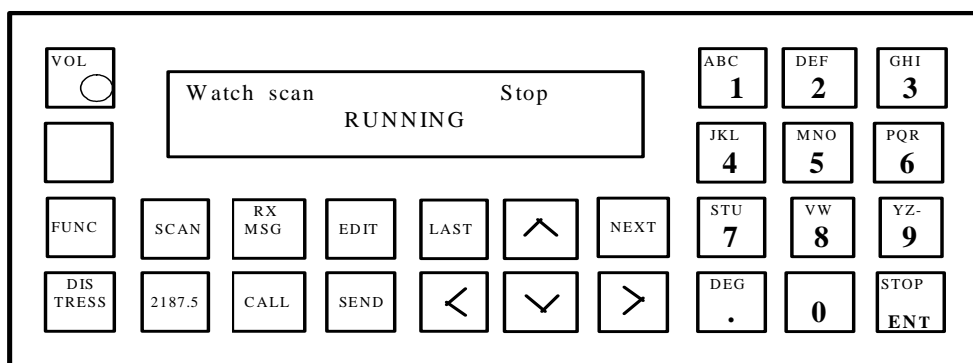

41. Ustaw aktualny czas i strefę czasową w przystawce DSC MF/HF.

- A. Obróć [VOL], wciśnij [FUNC], wciśnij [>] tyle razy, aż wyróżnione zostanie słowo **Time**, wciśnij [NEXT] wprowadź aktualną strefę czasową i czas UTC, wciśnij [NEXT].
- B. Obróć [VOL], wciśnij [CALL], wciśnij [>] tyle razy, aż wyróżnione zostanie słowo **Time**, wciśnij [NEXT] wprowadź aktualną strefę czasową i czas UTC, wciśnij [NEXT],

- C. Obróć [VOL], wciśnij [EDIT], wciśnij [➤] tyle razy, aż wyróżnione zostanie słowo **Time**, wprowadź aktualną strefę czasową i czas UTC, wciśnij [NEXT],

DSC MF/HF

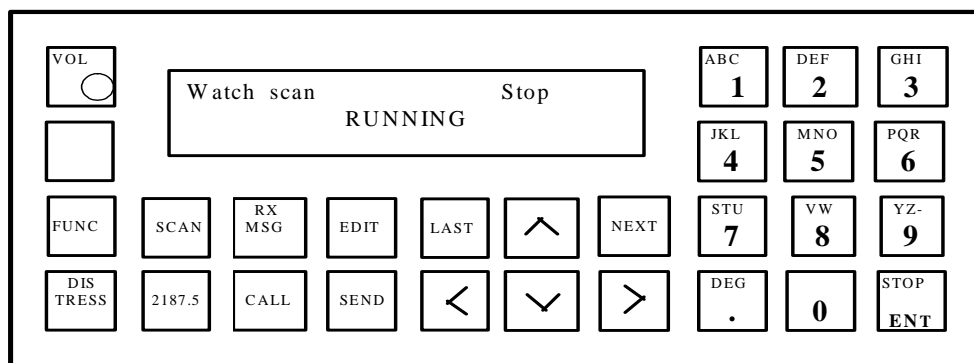

42. Ustaw wyświetlacz przystawki DSC MF/HF odpowiednio na warunki dzienne i nocne.

- A. Obróć [VOL], wciśnij [EDIT], wciśnij [^] tyle razy, aż uzyskasz odpowiednią jasność wyświetlacza
- B. Obróć [VOL], wciśnij [CALL], wciśnij [^] tyle razy, aż uzyskasz odpowiednią jasność wyświetlacza
- C. Obróć [VOL], wciśnij [FUNC], wciśnij [NEXT], wciśnij [^] tyle razy, aż uzyskasz odpowiednią jasność wyświetlacza

DSC MF/HF

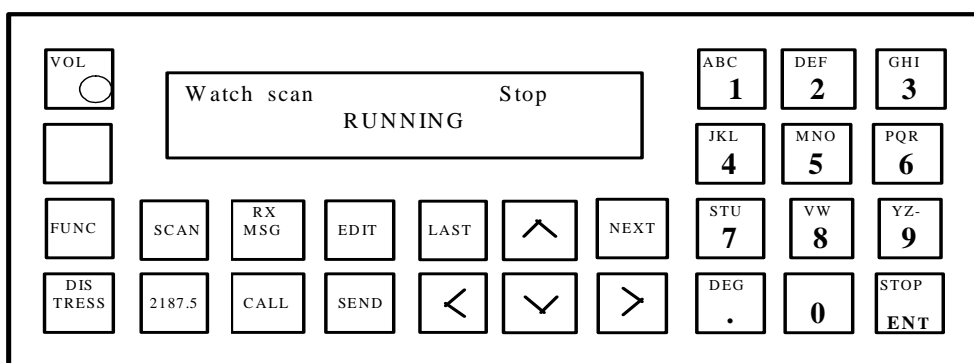

43. Wykonaj test wewnętrzny przystawki DSC MF/HF.

- A. Obróć [VOL], wciśnij [EDIT], wciśnij [>] tyle razy, aż wyróżnione zostanie słowo **Test**, wciśnij [NEXT], wciśnij [SEND]
- B. Obróć [VOL], wciśnij [CALL], wciśnij [>] tyle razy, aż wyróżnione zostanie słowo **Test**, wciśnij [SEND]
- C. Obróć [VOL], wciśnij [FUNC], wciśnij [>] tyle razy, aż wyróżnione zostanie słowo **Test**, wciśnij [NEXT], ponownie wciśnij [NEXT]

DSC MF/HF

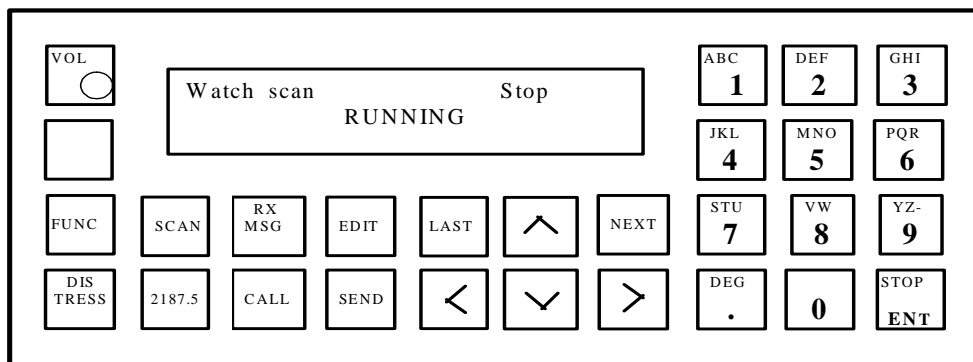

44. Wykonaj test zewnętrzny przystawki DSC MF/HF.

- A. Obróć [VOL], wciśnij [EDIT], wciśnij [>] tyle razy, aż wyróżnione zostanie słowo **Test**, wciśnij [NEXT], wciśnij [SEND]
- B. Obróć [VOL], wciśnij [FUNC], wciśnij [>] tyle razy, aż wyróżnione zostanie słowo **Test**, wciśnij [NEXT], wciśnij [>], wciśnij [NEXT], wpisz numer stacji brzegowej, wciśnij [NEXT]
- C. Obróć [VOL], wciśnij [FUNC], wciśnij [>] tyle razy, aż wyróżnione zostanie słowo **Test**, wciśnij [NEXT], wciśnij [EDIT], wpisz numer stacji brzegowej, wciśnij [NEXT]

DSC MF/HF

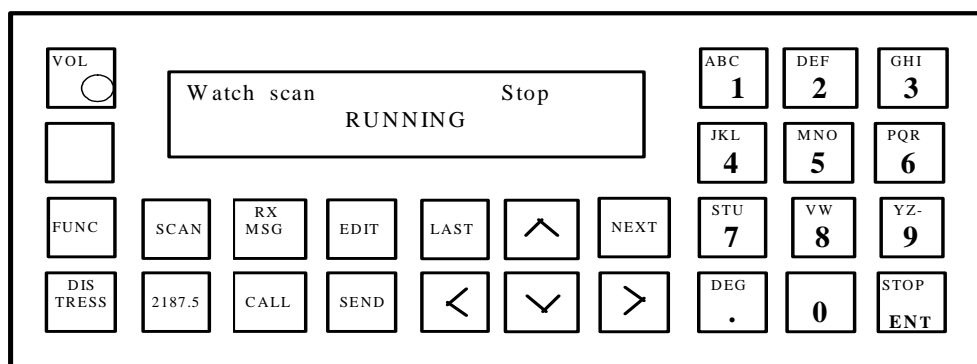

45. Nadaj za pomocą przystawki DSC MF/HF szybkie wywołanie alarmowe.

- A. Obróć [VOL], wciśnij [DISTRESS], i [SEND] jednocześnie
- B. Obróć [VOL], wciśnij [DISTRESS], i [CALL] jednocześnie
- C. Obróć [VOL], wciśnij [DISTRESS], i [EDIT] jednocześnie

DSC MF/HF

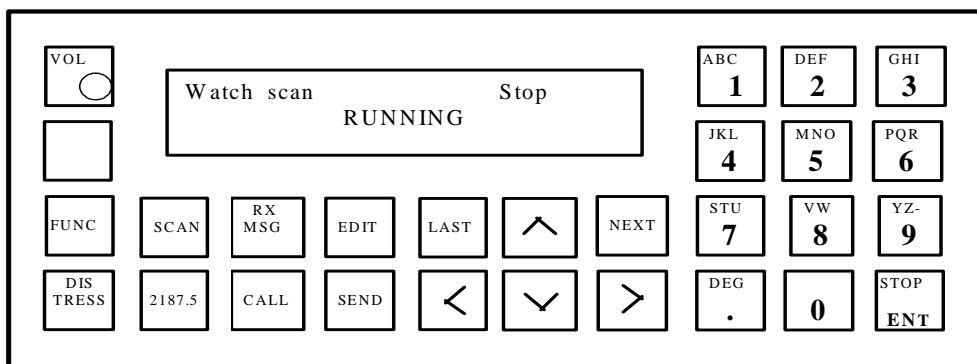

46. Nadaj za pomocą przystawki DSC MF/HF zapowiedź ostrzeżenia.

- A. Obróć [VOL], wciśnij [CALL], wciśnij [EDIT] wciśnij [>] tyle razy, aż wyróżnione zostaną słowa **All ships**, wciśnij [NEXT], wciśnij [NEXT], wprowadź częstotliwość wywoławczą **2187.5**, przyciskiem [>] wyróżnij słowo **Safety**, zatwierdź przyciskiem [NEXT], wprowadź częstotliwość roboczą **2182**, zatwierdź przyciskiem [NEXT], wciśnij [SEND]

- B. Obróć [VOL], wciśnij [CALL], wciśnij [>] tyle razy, aż wyróżnione zostaną słowa **All ships**, wciśnij [NEXT], przyciskiem [>] wyróżnij słowo **Safety**, wciśnij [NEXT], wprowadź częstotliwość wywoławczą **8414.5**, zatwierdź przyciskiem [NEXT], wprowadź częstotliwość roboczą **8291**, zatwierdź przyciskiem [NEXT], wciśnij [SEND]
- C. Obróć [VOL], wciśnij [CALL], wciśnij [EDIT] wciśnij [>] tyle razy, aż wyróżnione zostaną słowa **All ships**, wciśnij [NEXT], przyciskiem [>] wyróżnij słowo **Urgency**, wciśnij [NEXT], wprowadź częstotliwość wywoławczą **2187.5**, zatwierdź przyciskiem [NEXT], wprowadź częstotliwość roboczą **2182**, zatwierdź przyciskiem [NEXT], wciśnij [SEND]

DSC MF/HF

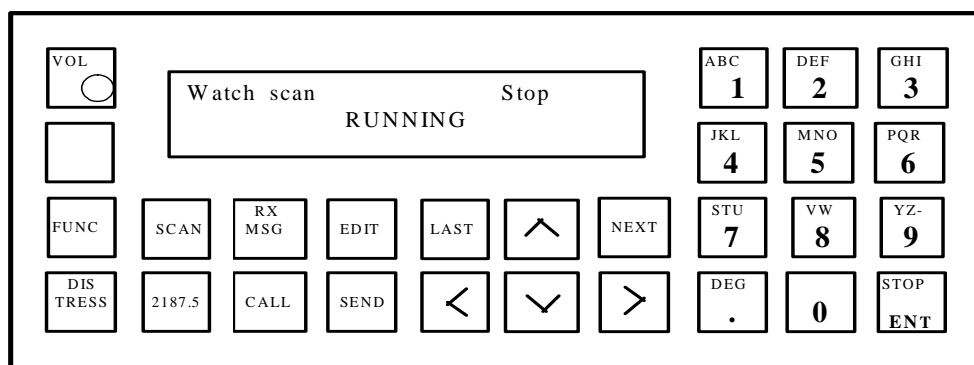

47. Nadaj za pomocą przystawki DSC MF/HF wywołanie alarmowe za inny statek.

- A. Obróć [VOL], wciśnij [CALL], wciśnij [EDIT] wciśnij [>] tyle razy, aż wyróżnione zostanie słowo **Distress**, wciśnij [NEXT], przyciskiem [>] wyróżnij słowa **Distress relay**, wciśnij [ENT], wyróżnij adres **All ships**, wprowadź częstotliwość wywoławczą **8414.5**, wprowadź dane statku zagrożonego potwierdzając każdorazowo przyciskiem [ENT], wciśnij [SEND]

- B. Obróć [VOL], wciśnij [CALL], wciśnij [EDIT] wciśnij [>] tyle razy, aż wyróżnione zostanie słowo **Distress**, wciśnij [NEXT], przyciskiem [>] wyróżnij słowa **Distress relay**, wciśnij [NEXT], wyróżnij adres **All ships**, wprowadź częstotliwość wywoławczą **2187.5**, wprowadź dane statku zagrożonego potwierdzając każdorazowo przyciskiem [NEXT], wciśnij [SEND]
- C. [VOL], wciśnij [CALL], wciśnij [EDIT] wciśnij [>] tyle razy, aż wyróżnione zostanie słowo **Distress**, wciśnij [NEXT], przyciskiem [>] wyróżnij słowa **Distress relay**, wciśnij [NEXT], wyróżnij adres **All ships**, wprowadź częstotliwość wywoławczą **2187.5**, wprowadź dane statku zagrożonego potwierdzając każdorazowo przyciskiem [NEXT], wciśnij [DISTRESS] i [SEND] jednocześnie

DSC MF/HF

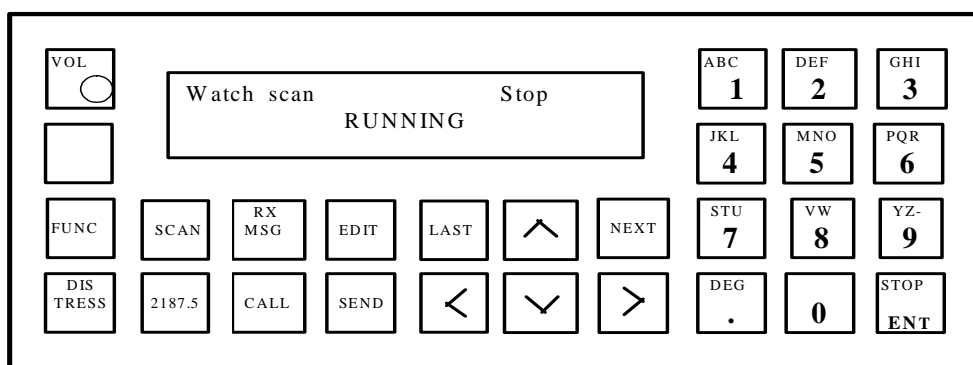

48. Nadaj za pomocą przystawki DSC MF/HF zapowiedź prośby o pomoc medyczną do stacji brzegowej.

- A. Obróć [VOL], wciśnij [SEND], wciśnij [EDIT] wciśnij [>] tyle razy, aż wyróżnione zostanie słowo **Selective**, wciśnij [NEXT], przyciskiem [>] wyróżnij słowo **Individual**, wciśnij [NEXT], wprowadź numer stacji brzegowej, wciśnij [NEXT], przyciskiem [>] wyróżnij słowo **Safety**, wprowadź częstotliwość roboczą w zależności od rejonu morza, wciśnij [NEXT], tyle razy by pojawiło się polecenie wysłania, wciśnij [SEND]
- B. Obróć [VOL], wciśnij [CALL], wciśnij [EDIT] wciśnij [>] tyle razy, aż wyróżnione zostanie słowo **Distress**, wciśnij [NEXT], przyciskiem [>] wyróżnij słowo **Individual**, wciśnij [NEXT], wprowadź numer stacji

brzegowej, wciśnij [NEXT], przyciskiem [>] wyróżnij słowo **Safety**, wprowadź częstotliwość roboczą w zależności od rejonu morza, wciśnij [NEXT], tyle razy by pojawiło się polecenie wysłania, wciśnij [SEND]

- C. Obróć [VOL], wciśnij [CALL], wciśnij [EDIT] wciśnij [>] tyle razy, aż wyróżnione zostanie słowo **Selective**, wciśnij [NEXT], przyciskiem [>] wyróżnij słowo **Individual**, wciśnij [NEXT], wprowadź numer stacji brzegowej, wciśnij [NEXT], przyciskiem [>] wyróżnij słowo **Urgency**, wprowadź częstotliwość roboczą w zależności od rejonu morza, wciśnij [NEXT], tyle razy by pojawiło się polecenie wysłania, wciśnij [SEND]

DSC MF/HF

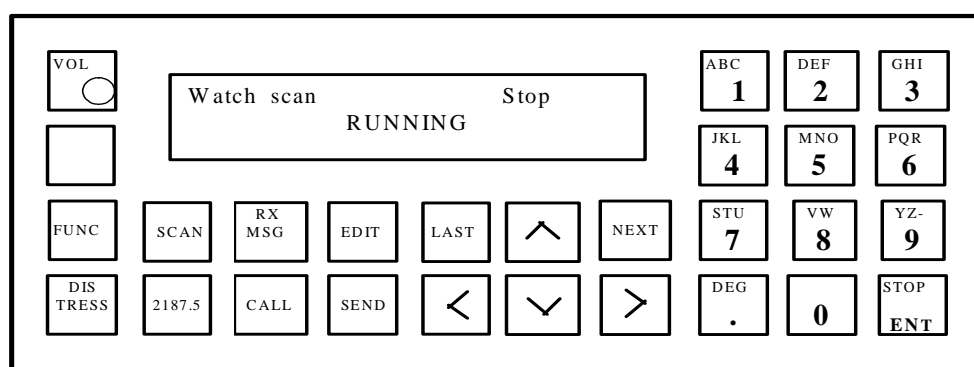

49. Nadaj za pomocą przystawki DSC MF/HF zapowiedź prośby o pomoc medyczną do innych statków.

- A. Obróć [VOL], wciśnij [CALL], wciśnij [EDIT] wciśnij [>] tyle razy, aż wyróżnione zostaną słowa **All ships**, wciśnij [NEXT], przyciskiem [>] wyróżnij słowo **Safety**, wciśnij [NEXT], wprowadź częstotliwość wywoławczą **2187.5**, zatwierdź przyciskiem [NEXT], wprowadź częstotliwość roboczą **2182**, zatwierdź przyciskiem [NEXT], wciśnij [SEND]
- B. Obróć [VOL], wciśnij [CALL], wciśnij [EDIT] wciśnij [>] tyle razy, aż wyróżnione zostaną słowa **All ships**, wciśnij [NEXT], przyciskiem [>] wyróżnij słowo **Urgency**, wciśnij [NEXT], wprowadź częstotliwość wywoławczą **2187.5**, zatwierdź przyciskiem [NEXT], wprowadź częstotliwość roboczą **2182**, zatwierdź przyciskiem [NEXT], wciśnij [SEND]

- C. Obróć [VOL], wciśnij [CALL], wciśnij [EDIT], wciśnij [>] tyle razy, aż wyróżnione zostaną słowa **All ships**, wciśnij [NEXT], przyciskiem [>] wyróżnij słowo **Safety**, wciśnij [NEXT], wprowadź częstotliwość wywoławczą **8414.5**, zatwierdź przyciskiem [NEXT], wprowadź częstotliwość roboczą **8291**, zatwierdź przyciskiem [NEXT], wciśnij [SEND]

DSC MF/HF

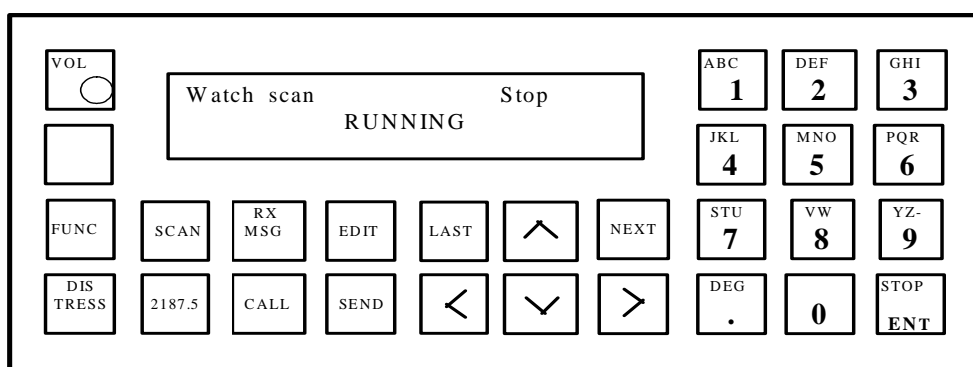

50. Nadaj za pomocą przystawki DSC MF/HF wywołanie rutynowe do innego statku.

- A. Obróć [VOL], wciśnij [CALL], wprowadź numer wywoływanego statku, wciśnij [ENT], wybierz przyciskiem[>] priorytet **Routine** wprowadź częstotliwość wywoławczą **2187.5**, zatwierdź przyciskiem [NEXT], wprowadź częstotliwość roboczą **2182**, wciśnij [NEXT] tyle razy by pojawiło się polecenie wysłania, wciśnij [SEND]
- B. Obróć [VOL], wciśnij [CALL], wprowadź numer wywoływanego statku, wciśnij [NEXT], wybierz przyciskiem[>] priorytet **Urgency** wprowadź częstotliwość wywoławczą **2177**, zatwierdź przyciskiem [NEXT], wprowadź częstotliwość roboczą **2182**, wciśnij [NEXT] tyle razy by pojawiło się polecenie wysłania, wciśnij [SEND]
- C. Obróć [VOL], wciśnij [CALL], wprowadź numer wywoływanego statku, wciśnij [NEXT], wybierz przyciskiem [>] priorytet **Routine** wprowadź częstotliwość wywoławczą **2177**, zatwierdź przyciskiem [NEXT], wprowadź częstotliwość roboczą **2048**, wciśnij [NEXT] tyle razy by pojawiło się polecenie wysłania, wciśnij [SEND]

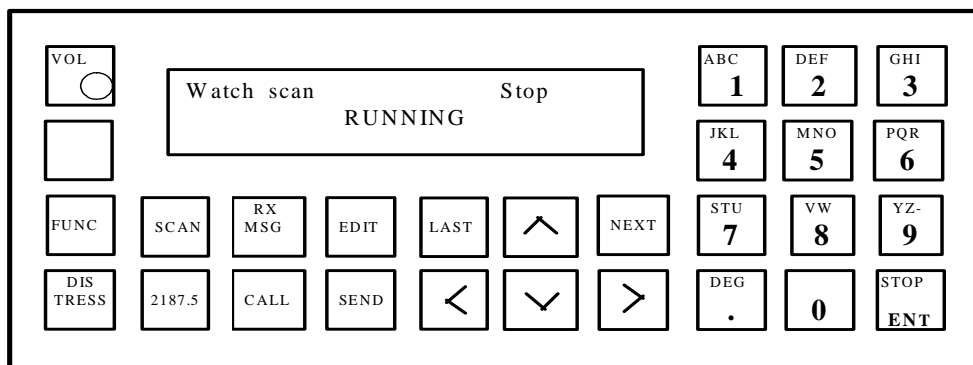

51. Nadaj za pomocą przystawki DSC MF/HF wywołanie do stacji brzegowej z automatycznym zamówieniem rozmowy telefonicznej.

- A. Obróć [VOL], wciśnij [CALL], wprowadź numer stacji brzegowej, wprowadź w notacji międzynarodowej numer żądanego telefonu, wciśnij [NEXT], wprowadź częstotliwość wywoławcza wybranej stacji, zatwierdź przyciskiem [NEXT], wyróżnij przyciskiem [>] słowo **Position**, wciśnij [NEXT] tyle razy by pojawiło się polecenie wysłania, wciśnij [SEND]
- B. Obróć [VOL], wciśnij [CALL], wprowadź numer stacji brzegowej, wprowadź w notacji międzynarodowej numer żądanego telefonu, wciśnij [ENT], wprowadź częstotliwość wywoławczą **2187.5**, zatwierdź przyciskiem [NEXT], wyróżnij przyciskiem [>] słowo **Position**, wciśnij [NEXT] tyle razy by pojawiło się polecenie wysłania, wciśnij [SEND]
- C. Obróć [VOL], wciśnij [CALL], wprowadź numer stacji brzegowej, wprowadź w notacji międzynarodowej numer żądanego telefonu, wciśnij [NEXT], wprowadź częstotliwość wywoławczą wybranej stacji, zatwierdź przyciskiem [NEXT], wyróżnij przyciskiem [>] słowo **Work freq**, wciśnij [NEXT] tyle razy by pojawiło się polecenie wysłania, wciśnij [SEND]

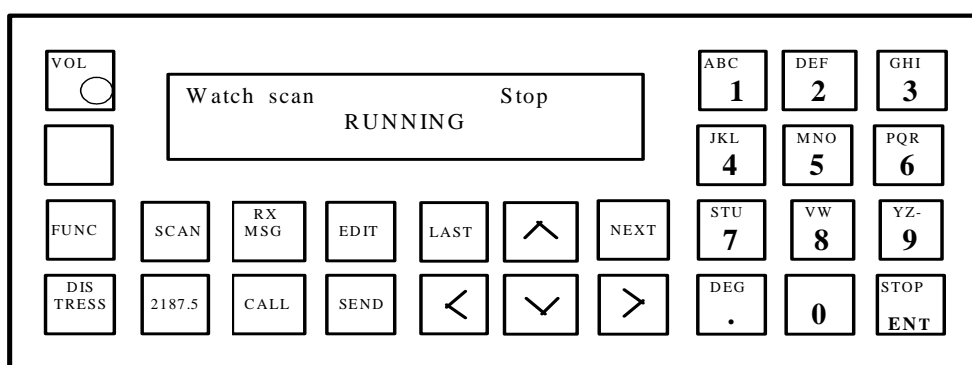

DSC MF/HF

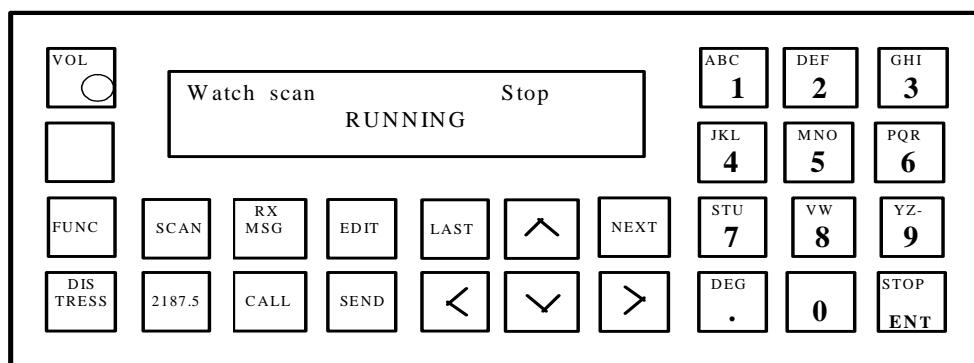

52. Nadaj za pomocą przystawki DSC MF/HF wywołanie do stacji brzegowej w celu

przeprowadzenia rozmowy z operatorem.

- A. Obróć [VOL], wciśnij [CALL], wprowadź numer stacji brzegowej, wprowadź w notacji międzynarodowej numer żądanego telefonu, wciśnij [NEXT], wprowadź częstotliwość wywoławczą wybranej stacji, zatwierdź przyciskiem [NEXT], wyróżnij przyciskiem [>] słowo **Omit**, wciśnij [NEXT] tyle razy by pojawiło się polecenie wysłania, wciśnij [SEND]
- B. Obróć [VOL], wciśnij [CALL], wprowadź numer stacji brzegowej, wciśnij [NEXT], wprowadź częstotliwość wywoławczą wybranej stacji, zatwierdź przyciskiem [NEXT], wyróżnij przyciskiem [>] słowo **Position**, wciśnij [NEXT] tyle razy by pojawiło się polecenie wysłania, wciśnij [SEND]
- C. Obróć [VOL], wciśnij [EDIT], wprowadź numer stacji brzegowej, wprowadź w notacji międzynarodowej numer żądanego telefonu, wciśnij [NEXT], wprowadź częstotliwość wywoławczą wybranej stacji, zatwierdź przyciskiem [NEXT], wyróżnij przyciskiem [>] słowo **Work freq**, wciśnij [NEXT] tyle razy by pojawiło się polecenie wysłania, wciśnij [SEND]

DSC MF/HF

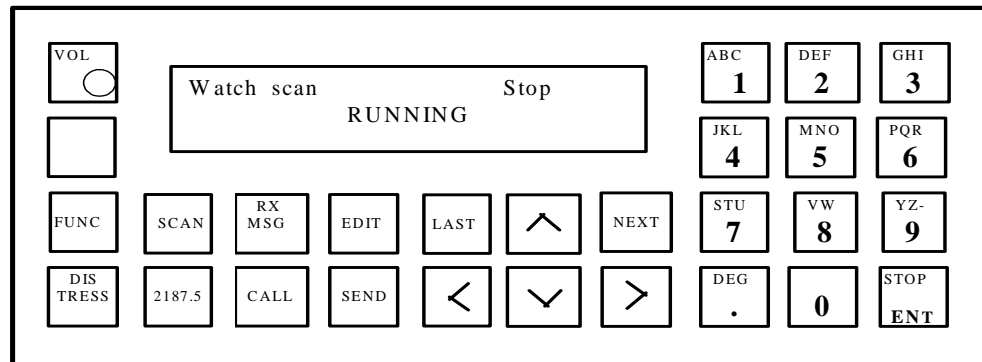

53. Nadaj za pomocą przystawki DSC MF/HF wywołanie alarmowe będąc w rejonie A2.

A. Obróć [VOL], wciśnij [CALL], wciśnij [EDIT] wciśnij [>] tyle razy, aż wyróżnione zostanie słowo **Distress**, wciśnij [NEXT], przyciskiem [>] wyróżnij słowa **Distress**, wciśnij [NEXT], wybierz przyciskiem [^] częstotliwość wywoławczą **8414.5**, wprowadź rodzaj zagrożenia, pozycję i rodzaj korespondencji **J3E**, potwierdzając każdorazowo przyciskiem [NEXT], wciśnij [DISTRESS] i [SEND] jednocześnie

B. Obróć [VOL], wciśnij [CALL], wciśnij [EDIT] wciśnij [>] tyle razy, aż wyróżnione zostanie słowo **Distress**, wciśnij [NEXT], przyciskiem [>] wyróżnij słowa **Distress**, wciśnij [NEXT], wybierz przyciskiem [^] częstotliwość wywoławczą **2187.5**, wprowadź rodzaj zagrożenia, pozycję i rodzaj korespondencji **J3E**, potwierdzając każdorazowo przyciskiem [NEXT], wciśnij [SEND]

C. Obróć [VOL], wciśnij [CALL], wciśnij [EDIT] wciśnij [>] tyle razy, aż wyróżnione zostanie słowo **Distress**, wciśnij [NEXT], przyciskiem [>] wyróżnij słowa **Distress**, wciśnij [NEXT], wybierz przyciskiem [^] częstotliwość wywoławczą **2187.5**, wprowadź rodzaj zagrożenia, pozycję i rodzaj korespondencji **J3E**, potwierdzając każdorazowo przyciskiem [NEXT], wciśnij [DISTRESS] i [SEND] jednocześnie

DSC MF/HF

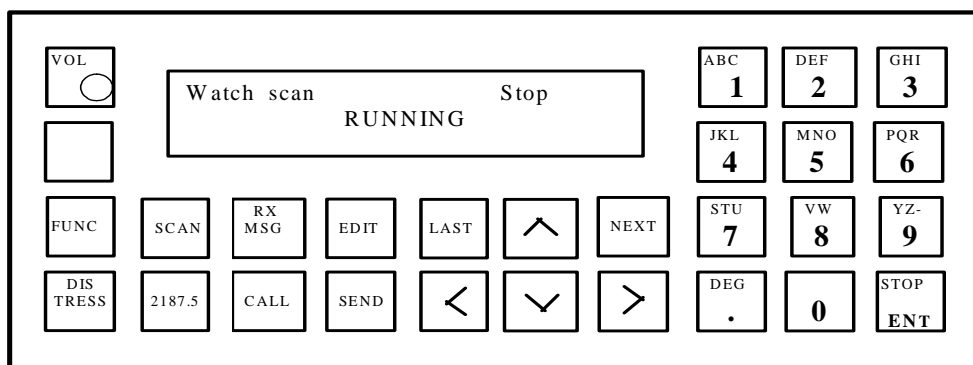

54. Nadaj za pomocą przystawki DSC MF/HF wywołanie alarmowe będąc w rejonie A3.

- A. Obróć [VOL], wciśnij [CALL], wciśnij [EDIT] wciśnij [>] tyle razy, aż wyróżnione zostanie słowo **Distress**, wciśnij [NEXT], przyciskiem [>] wyróżnij słowa **Distress**, wciśnij [NEXT], wybierz przyciskiem [^] częstotliwość wywoławczą **2187.5**, wprowadź rodzaj zagrożenia, pozycję i rodzaj korespondencji **J3E**, potwierdzając każdorazowo przyciskiem [NEXT], wciśnij [DISTRESS] i [SEND] jednocześnie
- B. Obróć [VOL], wciśnij [CALL], wciśnij [EDIT] wciśnij [>] tyle razy, aż wyróżnione zostanie słowo **Distress**, wciśnij [NEXT], przyciskiem [>] wyróżnij słowa **Distress**, wciśnij [NEXT], wybierz przyciskiem [^] częstotliwość wywoławczą **8414.5**, wprowadź rodzaj zagrożenia, pozycję i rodzaj korespondencji **J3E**, potwierdzając każdorazowo przyciskiem [NEXT], wciśnij [DISTRESS] i [SEND] jednocześnie
- C. Obróć [VOL], wciśnij [CALL], wciśnij [EDIT] wciśnij [>] tyle razy, aż wyróżnione zostanie słowo **Distress**, wciśnij [NEXT], przyciskiem [>] wyróżnij słowa **Distress**, wciśnij [NEXT], wybierz przyciskiem [^] częstotliwość wywoławczą **8291**, wprowadź rodzaj zagrożenia, pozycję i rodzaj korespondencji **J3E**, potwierdzając każdorazowo przyciskiem [NEXT], wciśnij [SEND]

DSC MF/HF

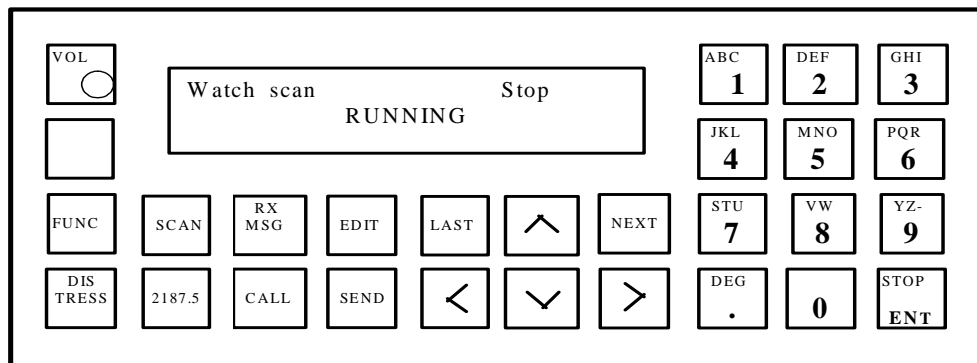

55. Nadaj za pomocą przystawki DSC MF/HF wywołanie alarmowe za inny statek z rejonu A3 do stacji brzegowej.

- A. Obróć [VOL], wciśnij [CALL], wciśnij [EDIT] wciśnij [>] tyle razy, aż wyróżnione zostanie słowo **Distress**, wciśnij [NEXT], przyciskiem [>] wyróżnij słowa **Distress relay**, wciśnij [NEXT], wyróżnij adres **Individual**, wprowadź częstotliwość wywoławczą **8414.5**, wprowadź dane statku zagrożonego potwierdzając każdorazowo przyciskiem [NEXT], wciśnij [SEND]
- B. Obróć [VOL], wciśnij [CALL], wciśnij [>] tyle razy, aż wyróżnione zostanie słowo **Distress**, wciśnij [NEXT], przyciskiem [>] wyróżnij słowa **Distress relay**, wciśnij [NEXT], wyróżnij adres **Individual**, wprowadź częstotliwość wywoławczą **2187.5**, wprowadź dane statku zagrożonego potwierdzając każdorazowo przyciskiem [NEXT], wciśnij [SEND]
- C. Obróć [VOL], wciśnij [CALL], wciśnij [EDIT] wciśnij [>] tyle razy, aż wyróżnione zostanie słowo **Distress**, wciśnij [NEXT], przyciskiem [>] wyróżnij słowo **Distress**, wciśnij [NEXT], wyróżnij adres **All ships**, wprowadź częstotliwość wywoławczą **8414.5**, wprowadź dane statku zagrożonego potwierdzając każdorazowo przyciskiem [NEXT], wciśnij [SEND]

DSC MF/HF

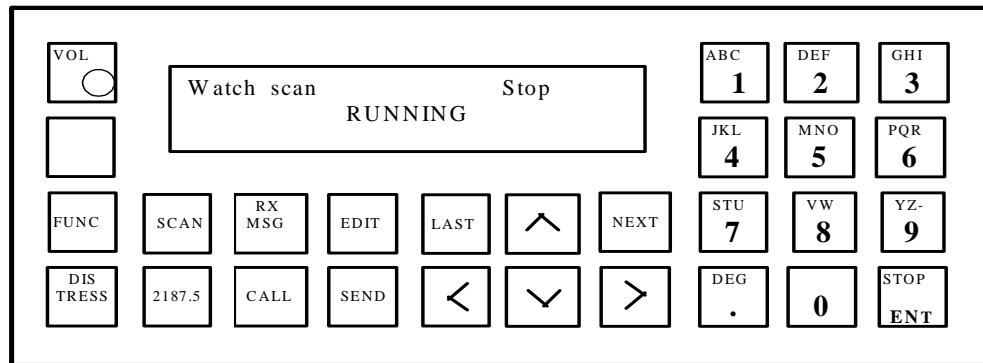

56. Nadaj za pomocą przystawki DSC MF/HF wywołanie alarmowe za inny statek z rejonu A3 do innych statków.

- A. Obróć [VOL], wciśnij [CALL], wciśnij [EDIT] wciśnij [>] tyle razy, aż wyróżnione zostanie słowo **Distress**, wciśnij [NEXT], przyciskiem [>] wyróżnij słowa **Distress relay**, wciśnij [NEXT], wyróżnij adres **All ships**, wprowadź częstotliwość wywoławczą **2187.5**, wprowadź dane statku zagrożonego potwierdzając każdorazowo przyciskiem [NEXT], wciśnij [DISTRESS] i [SEND] jednocześnie
- B. Obróć [VOL], wciśnij [CALL], wciśnij [EDIT] wciśnij [>] tyle razy, aż wyróżnione zostanie słowo **Distress**, wciśnij [NEXT], przyciskiem [>] wyróżnij słowa **Distress relay**, wciśnij [NEXT], wyróżnij adres **All ships**, wprowadź częstotliwość wywoławczą **8291**, wprowadź dane statku zagrożonego potwierdzając każdorazowo przyciskiem [NEXT], wciśnij [SEND]
- C. Obróć [VOL], wciśnij [CALL], wciśnij [EDIT] wciśnij [>] tyle razy, aż wyróżnione zostanie słowo **Distress**, wciśnij [NEXT], przyciskiem [>] wyróżnij słowa **Distress relay**, wciśnij [NEXT], wyróżnij adres **All ships**, wprowadź częstotliwość wywoławczą **2187.5**, wprowadź dane statku zagrożonego potwierdzając każdorazowo przyciskiem [NEXT], wciśnij [SEND]

DSC MF/HF

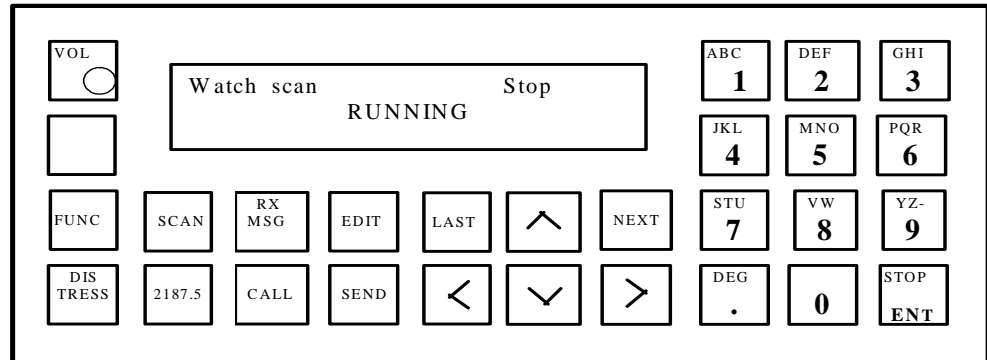

57. Nadaj za pomocą przystawki DSC MF/HF zapowiedź prośby o poradę medyczną do stacji brzegowej z rejonu A3.

- A. Obróć [VOL], wciśnij [CALL], wciśnij [EDIT] wciśnij [>] tyle razy, aż wyróżnione zostanie słowo **Selective**, wciśnij [NEXT], przyciskiem [>] wyróżnij słowo **Individual**, wciśnij [NEXT], wprowadź numer stacji brzegowej, wciśnij [NEXT], przyciskiem [>] wyróżnij słowo **Urgency**, wprowadź częstotliwość roboczą **2187.5**, wciśnij [NEXT], tyle razy by pojawiło się polecenie wysłania, wciśnij [SEND]
- B. Obróć [VOL], wciśnij [CALL], wciśnij [EDIT] wciśnij [>] tyle razy, aż wyróżnione zostanie słowo **Selective**, wciśnij [NEXT], przyciskiem [>] wyróżnij słowo **Individual**, wciśnij [NEXT], wprowadź numer stacji brzegowej, wciśnij [NEXT], przyciskiem [>] wyróżnij słowo **Urgency**, wprowadź częstotliwość wywoławczą **8414.5**, wciśnij [NEXT], tyle razy by pojawiło się polecenie wysłania, wciśnij [SEND]
- C. Obróć [VOL], wciśnij [CALL], wciśnij [EDIT] wciśnij [>] tyle razy, aż wyróżnione zostanie słowo **Selective**, wciśnij [NEXT], przyciskiem [>] wyróżnij słowo **G. Area**, wciśnij [NEXT], wprowadź numer stacji brzegowej, wciśnij [NEXT], przyciskiem [>] wyróżnij słowo **Urgency**, wprowadź częstotliwość roboczą **2187.5**, wciśnij [NEXT], tyle razy by pojawiło się polecenie wysłania, wciśnij [SEND]

DSC MF/HF

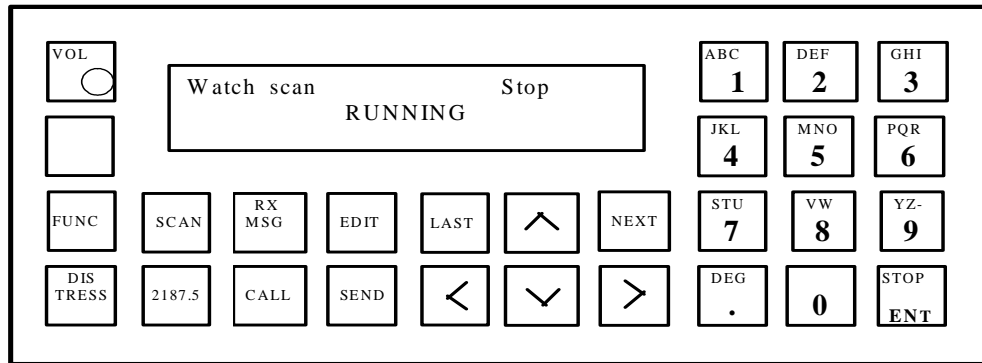

58. Nadaj za pomocą przystawki DSC MF/HF zapowiedź prośby o pomoc medyczną do stacji brzegowej z rejonu A2.

- A. Obróć [VOL], wciśnij [CALL], wciśnij [EDIT] wciśnij [>] tyle razy, aż wyróżnione zostanie słowo **Selective**, wciśnij [NEXT], przyciskiem [>] wyróżnij słowo **Individual**, wciśnij [NEXT], wprowadź numer stacji brzegowej, wciśnij [NEXT], przyciskiem [>] wyróżnij słowo **Urgency**, wprowadź częstotliwość wywoławczą **2187.5**, wciśnij [NEXT], tyle razy by pojawiło się polecenie wysłania, wciśnij [SEND]
- B. Obróć [VOL], wciśnij [CALL], wciśnij [EDIT] wciśnij [>] tyle razy, aż wyróżnione zostanie słowo **Selective**, wciśnij [NEXT], przyciskiem [>] wyróżnij słowo **Individual**, wciśnij [NEXT], wprowadź numer stacji brzegowej, wciśnij [NEXT], przyciskiem [>] wyróżnij słowo **Safety**, wprowadź częstotliwość wywoławczą **2182**, wciśnij [NEXT], tyle razy by pojawiło się polecenie wysłania, wciśnij [SEND]
- C. Obróć [VOL], wciśnij [CALL], wciśnij [EDIT] wciśnij [>] tyle razy, aż wyróżnione zostanie słowo **Selective**, wciśnij [NEXT], przyciskiem [>] wyróżnij słowo **Individual**, wciśnij [NEXT], wprowadź numer stacji brzegowej, wciśnij [NEXT], przyciskiem [>] wyróżnij słowo **Urgency**, wprowadź częstotliwość **4125**, wciśnij [NEXT], tyle razy by pojawiło się polecenie wysłania, wciśnij [SEND]

DSC MF/HF

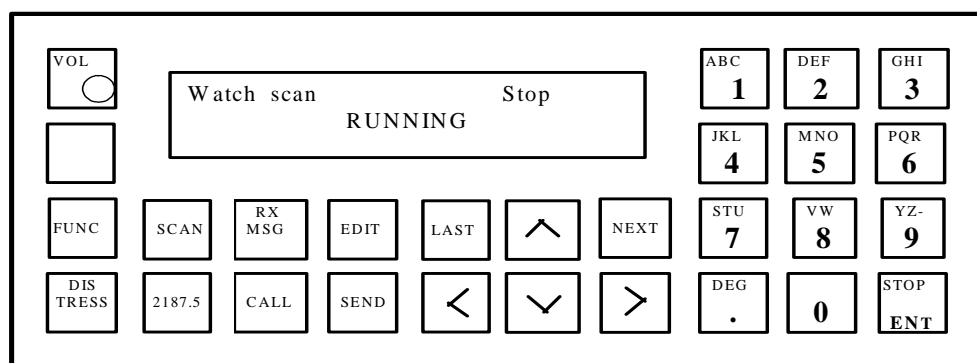

59. Nadaj za pomocą przystawki DSC MF/HF zapowiedź ostrzeżenia na określony obszar geograficzny.

- A. Obróć [VOL], wciśnij [SEND], wciśnij [EDIT] wciśnij [>] tyle razy, aż wyróżnione zostanie słowo **Selective**, wciśnij [NEXT], przyciskiem [>] wyróżnij słowo **Group**, wciśnij [NEXT], wprowadź adres żądanego obszaru, wciśnij [NEXT], wprowadź częstotliwość **2187.5**, wciśnij [NEXT], przyciskiem [>] wyróżnij słowo **Safety**, wciśnij [NEXT], wybierz przyciskiem [^] **J3E**, wciśnij [NEXT], wybierz przyciskiem [>] **Work freq**, wciśnij [NEXT], wprowadź częstotliwość roboczą **2182**, wciśnij [NEXT], wciśnij [SEND]
- B. Obróć [VOL], wciśnij [CALL], wciśnij [EDIT] wciśnij [>] tyle razy, aż wyróżnione zostanie słowo **All ships**, wciśnij [NEXT], przyciskiem [>] wyróżnij słowo **G Area**, wciśnij [NEXT], wprowadź adres żądanego obszaru, wciśnij [NEXT], wprowadź częstotliwość **8414.5**, wciśnij [NEXT], przyciskiem [>] wyróżnij słowo **Safety**, wciśnij [NEXT], wybierz przyciskiem [^] **J3E**, wciśnij [NEXT], wybierz przyciskiem [>] **Work freq**, wciśnij [NEXT], wprowadź częstotliwość roboczą **2182**, wciśnij [NEXT], wciśnij [SEND]
- C. Obróć [VOL], wciśnij [CALL], wciśnij [EDIT] wciśnij [>] tyle razy, aż wyróżnione zostanie słowo **Selective**, wciśnij [NEXT], przyciskiem [>] wyróżnij słowo **G Area**, wciśnij [NEXT], wprowadź adres żądanego

obszaru, wciśnij [NEXT], wprowadź częstotliwość 2187.5, wciśnij [NEXT], przyciskiem [>] wyróżnij słowo **Safety**, wciśnij [NEXT], wybierz przyciskiem [^] **J3E**, wciśnij [NEXT], wybierz przyciskiem [>] **Work freq.**, wciśnij [NEXT], wprowadź częstotliwość roboczą 2182, wciśnij [NEXT], wciśnij [SEND]

6. Urządzenia do alarmowania i naprowadzania w GMDSS

60. Uruchom radiopławę EPIRB 406 MHz będąc na tratwie ratunkowej.

- A. Wciśnij on, przywiąż zabraną ze statku radiopławę do szalupy i wrzuć ją do wody.
- B. Wciśnij przycisk ON i umieść ją możliwie wysoko na tratwie,
- D. wrzuć radiopławę natychmiast do wody.

61. Przetestuj radiopławę EPIRB 406 MHz.

- A. Połącz wystające metalowe bolce na bokach radiopławy przewodem o długości około 20 cm, obserwuj jej zachowanie, powinno być zgodne z opisem na obudowie,
- B. Zdejmij radiopławę z obudowy i umieść ją w naczyniu z wodą morską, obserwuj jej zachowanie, powinno być zgodne z opisem na obudowie,
- C. Zdejmij radiopławę z obudowy, przesuń dźwignię w położenie TEST, obserwuj jej zachowanie, powinno być zgodne z opisem na obudowie.

62. Uruchom transponder radarowy, będąc na tratwie ratunkowej.

- A. Przywiąż zabrany ze statku transponder radarowy do szalupy i wrzuć go do wody,

B. Przywiąż zabrany ze statku transponder radarowy do szalupy, wciśnij przycisk uruchomienia i umieść go możliwie wysoko na tratwie,

C. Uruchom zabrany ze statku transponder radarowy za pomocą odpowiedniego przycisku i umieść go możliwie wysoko na tratwie.

63. Przetestuj transponder radarowy.

A. Wciśnij na 5 sekund przycisk uruchomienia i obserwuj jego zachowanie powinno być zgodne z opisem na transponderze, wyłącz transponder,

B. Zbliź transponder do radaru pracującego w paśmie X i obserwuj jego zachowanie powinno być zgodne z opisem na transponderze,

C. Zbliź transponder do radiopławy EPIRB 406, uruchom go i sprawdź czy spowoduje to uruchomienie automatyczne radiopławy.